



APMT1604PDER-H2 HR52522B пластина для фрез

Код: 38894

3 336 Т с НДС (за 1шт.)

Бренд:
Hardstone



ОПИСАНИЕ

Сменная твердосплавная пластина по металлу. Прямоугольная 85°. Группа обрабатываемых материалов по ISO: М.

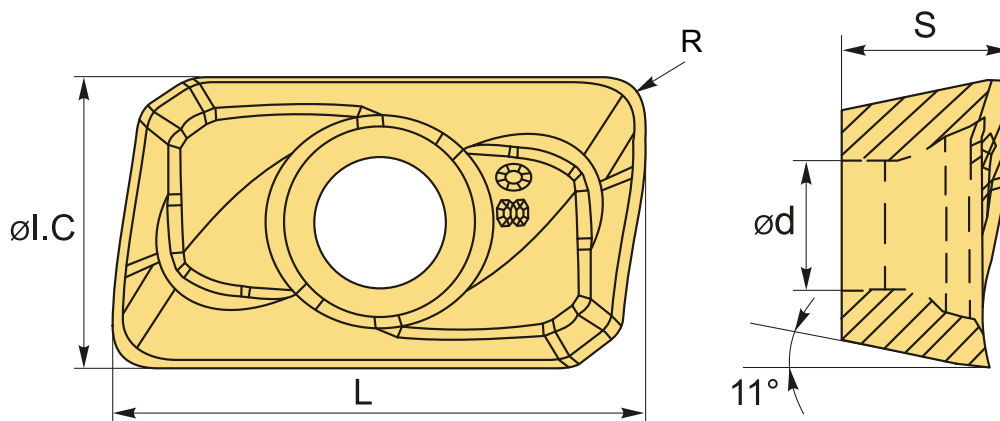

ТЕХНИЧЕСКИЕ ХАРАКТЕРИСТИКИ

Бренд:	Hardstone
Вид обработки:	М (получистовая)
Марка:	APMT
Вид пластины:	твердосплавные
Тип пластины (форма):	A-прямоугольная 80-85°
Размер пластины:	16
Обр-мый материал:	М (нержавеющая сталь)
Радиус, г:	0.4 мм
Стружкой фрезерования:	H2-Hardstone

Сплав фрезерования:

HR52522B

L: 16 мм

ØI.C: 9.25 мм

S: 4.75 мм

d: 4.45 мм

Вес: 0.008 кг

Вес: 0.008 кг

