

XNEX080612TR-M13 CA5220 пластина для фрез

Код: 38674

5 938 Т с НДС (за 1шт.)

Бренд: CNCM



ОПИСАНИЕ

Сменная твердосплавная пластина для фрезерования. Группа обрабатываемых материалов: М, S, Н.

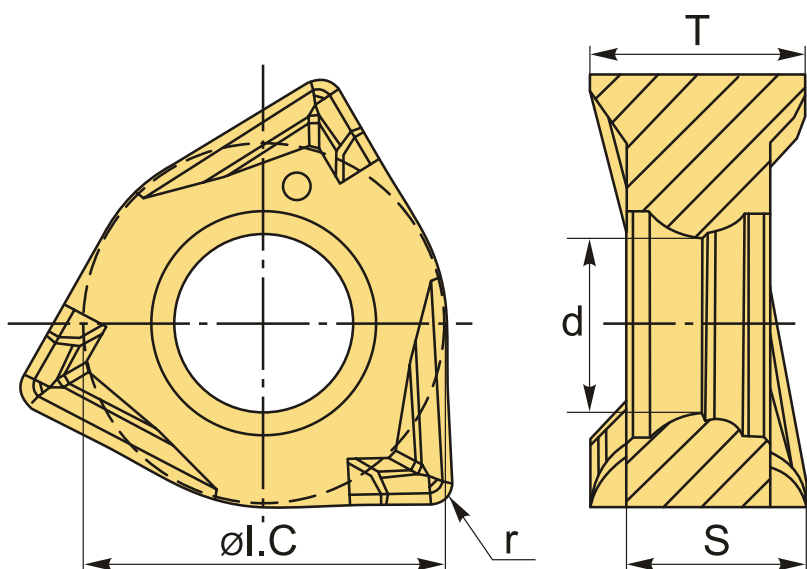

ТЕХНИЧЕСКИЕ ХАРАКТЕРИСТИКИ

| | |
|-------------------|---|
| Бренд: | CNCM |
| Вид обработки: | R (черновая) |
| Марка: | XNEX |
| Вид пластины: | твердосплавные |
| Размер пластины: | 8 |
| Обр-мый материал: | М (нержавеющая сталь) S (жаропрочные) Н (твердые материалы) |

| | |
|---------------------|----------|
| Радиус, r: | 1.2 мм |
| Сплав фрезерования: | CA5220 |
| ØI.C: | 12.48 мм |
| S: | 6.45 мм |
| d: | 4.6 мм |
| T: | 7.5 |
| Вес: | 0.012 кг |
| Вес: | 0.012 кг |

