



AFM90-AO1236-D050-A22-Z05-H фреза АККО

Код: 38113

**163 685 Т** с НДС (за 1 шт.)

Бренд: АККО



## ОПИСАНИЕ

Корпусная фреза торцевая насадная со сменными пластинами по металлу для фрезерного станка. Фреза насадная с углом обработки 90 градусов. Диаметр - 50 мм. Для пластин АО\*\*1236\*\*. С каналом для СОЖ.

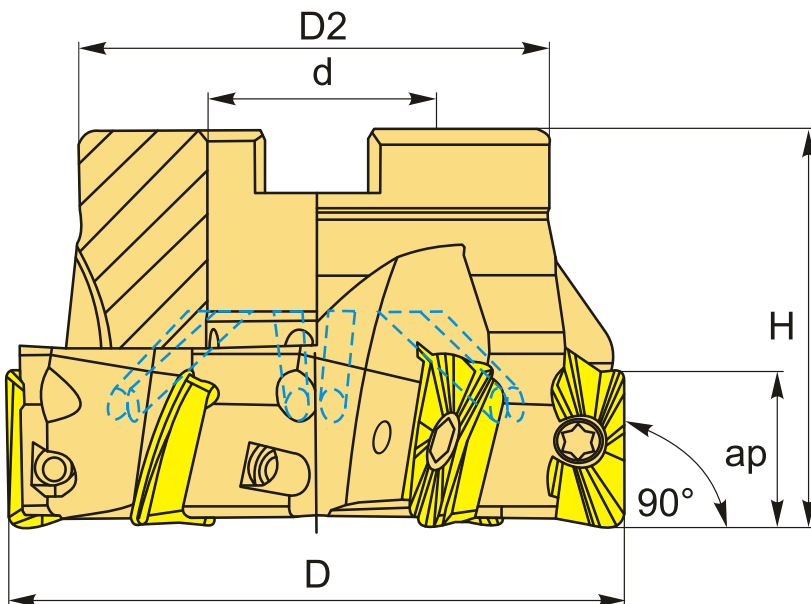

## ТЕХНИЧЕСКИЕ ХАРАКТЕРИСТИКИ

Бренд:	АККО
Каналы для СОЖ:	Есть
Марка фрезы с пластинами:	AFM90
Назначение фрезы:	Торцевая фреза Фрезерование уступов Пазовая фреза
Тип хвостовика:	Отверстие (насадная)

Марка фрезы:	AFM90
Вид фрезы:	со сменными пластинами
Подходящие пластины:	АОМТ123604РЕЕР-М VP15TF
Угол фрезы/пластины:	90 °
∅D фрезы:	50 мм
Тип фрезы:	насадная
ap:	10 мм
∅D2:	42 мм
∅d:	22 мм
H:	40 мм
Количество зубьев:	5
Комплект пластин:	Приобретаются отдельно
Вес:	0.464 кг
Габариты (длина/ширина/высота):	12x12x71 см
Вес:	0.464 кг

