



**HSK63A-MTA1-100 (G2.5) патрон с выколоткой для инструмента с конусом Морзе №1 BRIGHT-TOOLS**

Код: 37951

**60 249 Т** с НДС (за 1 шт.)

Бренд: Bright-tools



## ОПИСАНИЕ

Оправка фрезерная (токарная) с выколоткой конус HSK DIN6383 для фиксации инструмента с хвостовиком конус Морзе №1. Вылет от шпинделя 100 мм, биение в пределах 0,005 мм.

Инструмент в оснастке закрепляется заклиниванием лапки, а заменяется выбиванием специальным клиновидным штифтом через паз патрона. Штифт приобретается отдельно.

**Балансировка G2.5.**

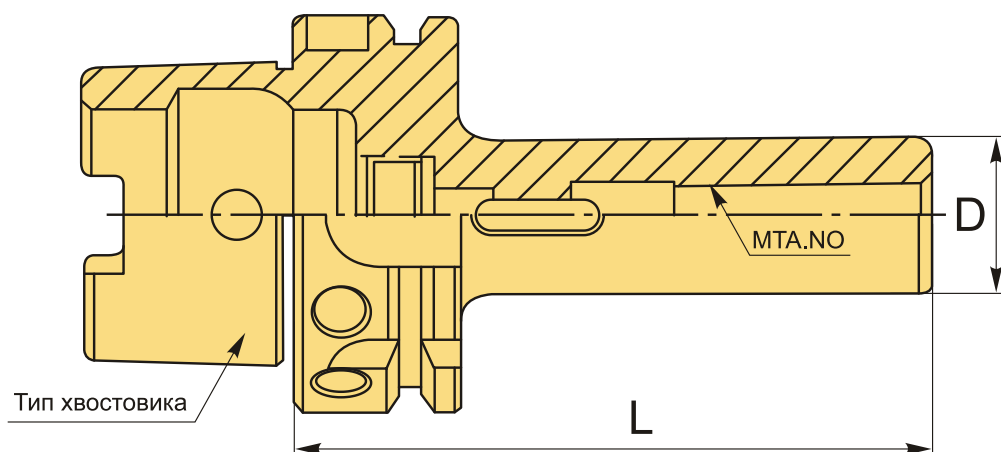

## ТЕХНИЧЕСКИЕ ХАРАКТЕРИСТИКИ

|              |                          |
|--------------|--------------------------|
| Бренд:       | Bright-tools             |
| Вид патрона: | HSK-A-MTA Морзе с лапкой |
| Конус Морзе: | MTA1                     |
| Назначение:  | Под Морзе с лапкой       |
| Диаметр, D:  | 25 мм                    |
| Длина, L:    | 100 мм                   |

Тип хвостовика:

HSK63A

Вес:

0.932 кг

Габариты (длина/ширина/высота):

15x8x8 см

Вес:

0.932 кг

