



BT40-B18-32 (G6.3) оправка MAS 403 для сверлильных патронов BRIGHT-TOOLS

Код: 37676

29 575 Т с НДС (за 1 шт.)

Бренд: Bright-tools



ОПИСАНИЕ

Оправки переходные BT40 тип А с конусом MAS403BT для сверлильных патронов В18. Для установки в станки сверлильных патронов и прочей оснастки с укороченными конусами Морзе. Вылет 32 мм, биение в пределах 0,005 мм.

Оснастка используется на сверлильных, фрезерных станках, с ЧПУ.

Форма патрона **А** – нет сквозной подачи СОЖ. **Балансировка:** G6.3/15000 об/мин.

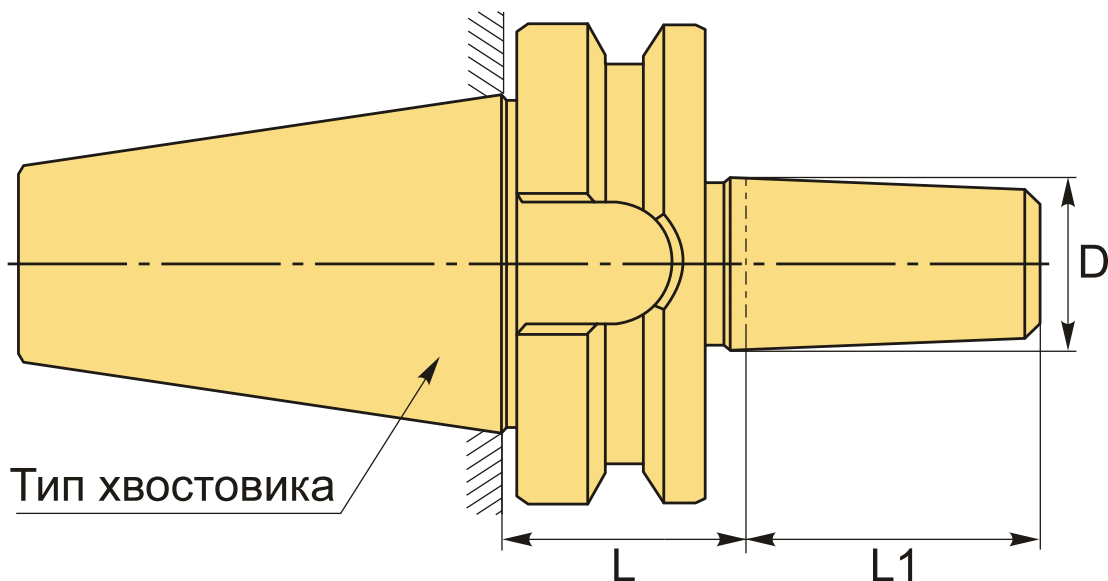

ТЕХНИЧЕСКИЕ ХАРАКТЕРИСТИКИ

Бренд:

Bright-tools

L1:

32 мм

Вид патрона:

BT-B сверлильный укороченный KM

Вид цанги:

B18

Назначение:

Сверлильный

Диаметр, D:

В18 мм

Длина, L:

32 мм

Тип хвостовика:

BT40

Вес:

1.142 кг

Габариты (длина/ширина/высота):

14x8x8 см

Вес:

1.142 кг

