



### ITHF-ENMX06-D40S16Z06 Фреза сборная высокоскоростная

Код: 37609

**279 513 Т** с НДС (за 1 шт.)

Бренд: Intool



## ОПИСАНИЕ

Фреза торцевая насадная со сменными пластинами по металлу для фрезерного станка. Угол в плане 10°. Диаметр - 40 мм. Для пластин ENMX06\*\* производства **YG-1**.

Преимущества фрез ITHF-ENMX:

- Фрезы рассчитаны на работу с высокими подачами и обеспечивают низкое усилие резания, что снижает нагрузку на станок и увеличивает скорость обработки.
- Жесткое крепление пластины и усиленные углы защищают от сколов и поломок даже при интенсивной работе.
- Двусторонние пластины с 4 режущими кромками увеличивают срок службы инструмента и снижают расходы на оснастку.
- Положительный угол наклона и низкий угол заноса позволяют работать с высокой подачей при минимальном сопротивлении.
- 2 геометрии пластины под разные материалы и режимы обработки.

Сделано в России! Собственное производство Intool.

Вороненое покрытие (Black Oxide) придает защиту от коррозии.

**Видеобзор и испытание фрезы ITHF по стали 40X (36 HRC)**

**Видеобзор и испытание фрезы ITHF по стали 40X (36HRC) часть 2**

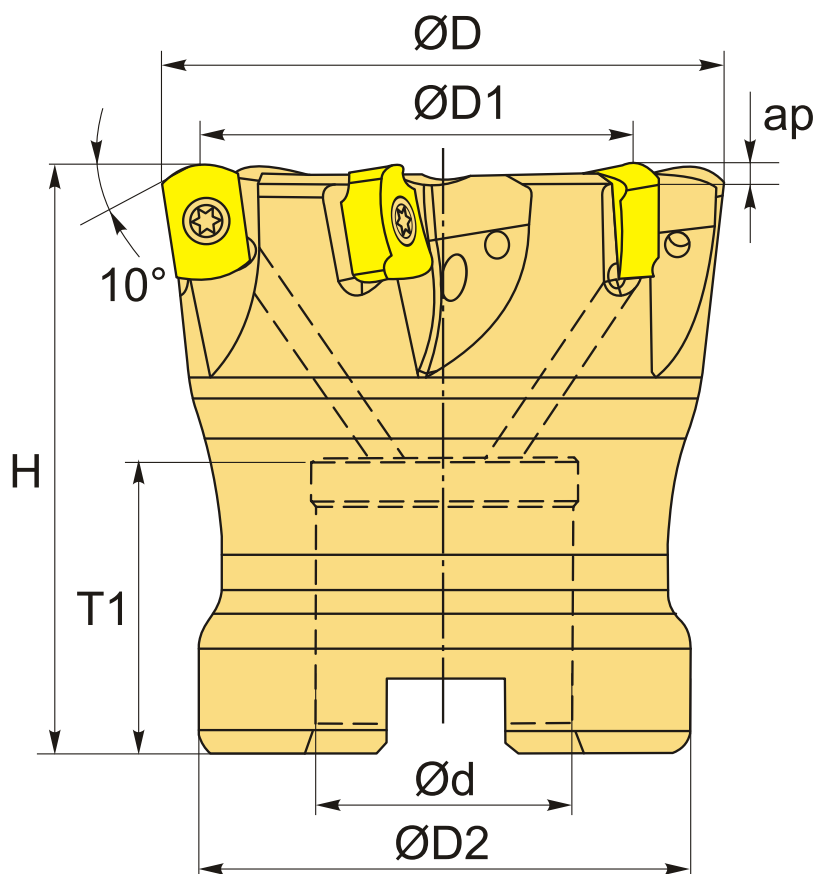

#### ТЕХНИЧЕСКИЕ ХАРАКТЕРИСТИКИ

Бренд:	Intool
Каналы для СОЖ:	Есть
Марка высокоскоростной фрезы:	ITNF-ENMX
Марка фрезы с пластинами:	ITNF-ENMX
Назначение фрезы:	Торцевая фреза Высокопроизводительная фреза Радиусная (Профильная) фреза
Тип хвостовика:	Отверстие (насадная)
Подходящие пластины:	ENMX06**
Совместимость с пластинами брендов:	YG-1
Угол фрезы/пластины:	10 °
ØD фрезы:	40 мм
Тип фрезы:	насадная

øD1:	32.6 мм
ap:	1 мм
øD2:	37 мм
ød:	16 мм
H:	40 мм
Количество зубьев:	6
T1:	18 мм
Покрытие:	Black Oxide
Особенности фрезы:	<p>Врезание под углом  Круговая интерполяция  Плунжерная  Расфрезеровывание отверстий  Фрезерование закрытых шпоночных пазов</p>
Комплект пластин:	Приобретаются отдельно
Вес:	0.220 кг
Вес:	0.220 кг

