



WPGT050315ZSR-PM IP5150 пластина для фрез

Код: 37254

**3 409 Т** с НДС (за 1шт.)

Бренд: Intool



## ОПИСАНИЕ

Сменная твердосплавная пластина для фрезерования WPGT. Тригональная. Группа обрабатываемых материалов по ISO: P, M.

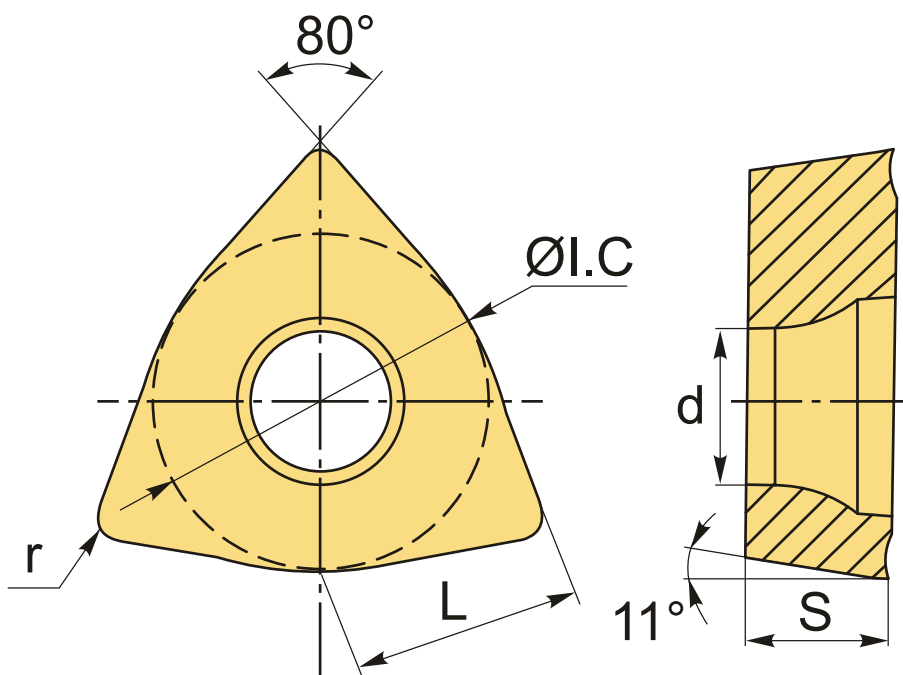

## ТЕХНИЧЕСКИЕ ХАРАКТЕРИСТИКИ

Бренд:	Intool
Вид обработки:	M (получистовая)
Марка:	WPGT
Вид пластины:	твердосплавные
Тип пластины (форма):	W-тригональная
Размер пластины:	5

Обр-мый материал:	Р (сталь) М (нержавеющая сталь)
-------------------	------------------------------------

Радиус, г:	1.5 мм
------------	--------

Стружкой фрезерования:	WPGT-PM-Intool
------------------------	----------------

Сплав фрезерования:	IP5150
---------------------	--------

L:	4.8 мм
----	--------

ØI.C:	7.94 мм
-------	---------

S:	3.5 мм
----	--------

d:	4 мм
----	------

Вес:	0.002 кг
------	----------

Вес:	0.002 кг
------	----------

