



ТРКН2204PDSKR IP5120 пластина для фрез

Код: 37253

**8 474 Т** с НДС (за 1шт.)

Бренд: Intool



## ОПИСАНИЕ

Сменная твердосплавная пластина для фрезерования ТРКН. Треугольная 60°. Группа обрабатываемых материалов по ISO: P, M, S.

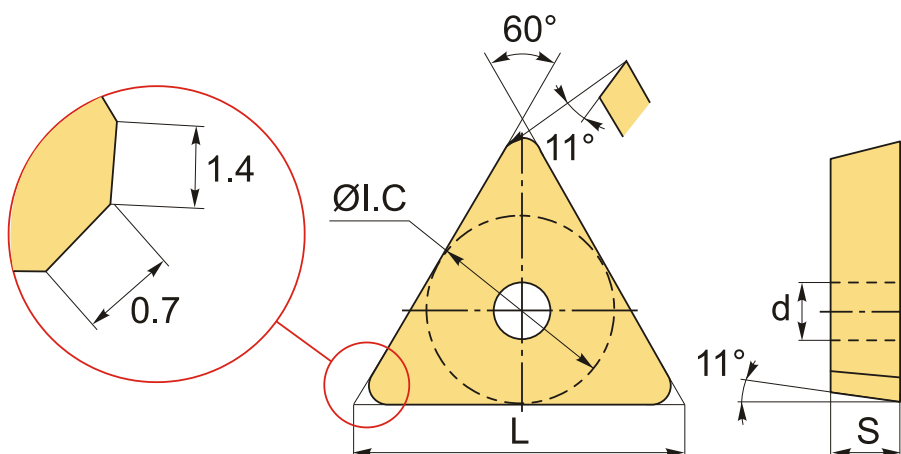

## ТЕХНИЧЕСКИЕ ХАРАКТЕРИСТИКИ

Бренд:	Intool
Вид обработки:	M (получистовая)
Марка:	ТРКН
Вид пластины:	твердосплавные
Тип пластины (форма):	T-треугольная
Размер пластины:	22
Обр-мый материал:	P (сталь) M (нержавеющая сталь) S (жаропрочные)

Сплав фрезерования: IP5120

L: 22 мм

ØI.C: 12.7 мм

S: 4.76 мм

d: 3.35 мм

Вес: 0.010 кг

Вес: 0.010 кг

