



**WNMU080608EN-GM DC6018 пластина  
твердосплавная для фрез**

Код: 37126

**8 272 ₸** с НДС (за 1шт.)

Бренд: DSCNC



**ОПИСАНИЕ**

Сменная твердосплавная пластина для фрезерования WNMU. Тригональная. Группа обрабатываемых материалов по ISO: M.

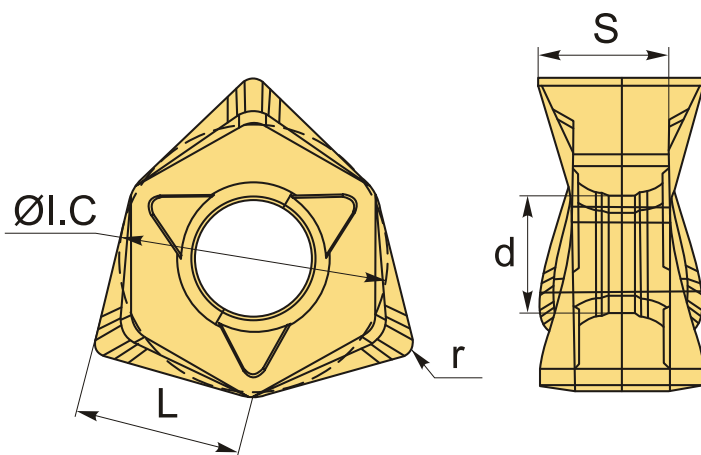

**ТЕХНИЧЕСКИЕ ХАРАКТЕРИСТИКИ**

Бренд:	DSCNC
Вид обработки:	M (получистовая)
Марка:	WNMU
Вид пластины:	твердосплавные
Тип пластины (форма):	W-тригональная
Размер пластины:	8
Обр-мый материал:	M (нержавеющая сталь)
Радиус, r:	0.8 мм

Стружкойлом фрезерования:	EN-GM-D
Сплав фрезерования:	DC6018
L:	8.5 мм
ØI.C:	12.9 мм
S:	8.3 мм
d:	6.1 мм
Вес:	0.013 кг
Вес:	0.013 кг

