



**SPMG110408-TG DC6018 пластина
твердосплавная для сверл**

Код: 37115

6 899 Т с НДС (за 1шт.)

Бренд: DSCNC



ОПИСАНИЕ

Сменная твердосплавная пластина по металлу для сверл. Квадратная.

Группа обрабатываемых материалов по ISO: М.

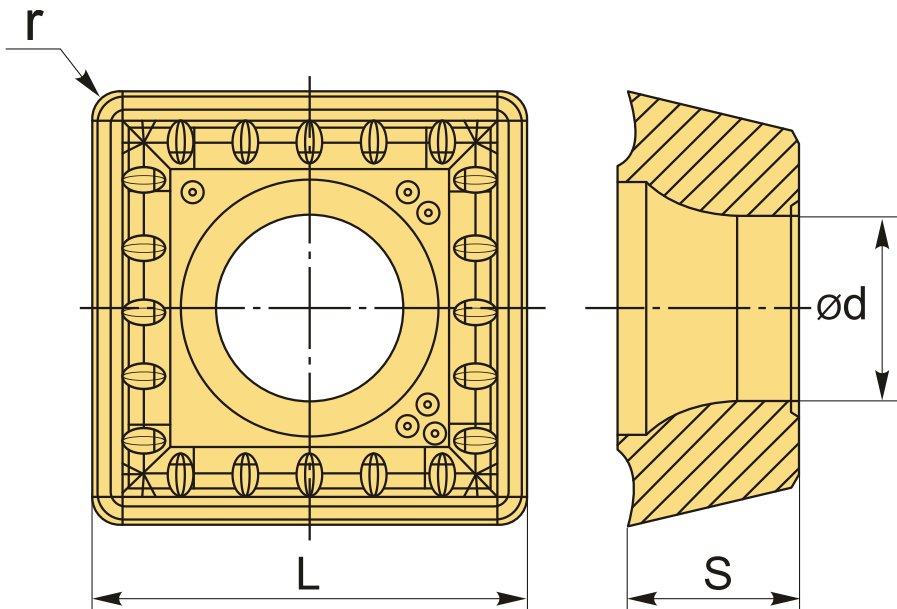

ТЕХНИЧЕСКИЕ ХАРАКТЕРИСТИКИ

Бренд:	DSCNC
Количество режущих кромок:	4
Марка:	SPMG
Вид пластины:	твердосплавные
Тип пластины (форма):	S-квадратная
Размер пластины:	11

Обр-мый материал:	М (нержавеющая сталь)
Радиус, г:	0.8 мм
L:	11.5 мм
ØI.C:	11.5 мм
S:	4.76 мм
d:	4.45 мм
Сплав сверления:	DC6018
Стружкой сверления:	TG-D
Вес:	0.007 кг
Вес:	0.007 кг

