



**SPMG07T308-TG DC6018 пластина
твердосплавная для сверл**

Код: 37113

2 553 ₮ с НДС (за 1шт.)

Бренд: DSCNC



ОПИСАНИЕ

Сменная твердосплавная пластина по металлу для сверл. Квадратная.

Группа обрабатываемых материалов по ISO: М.

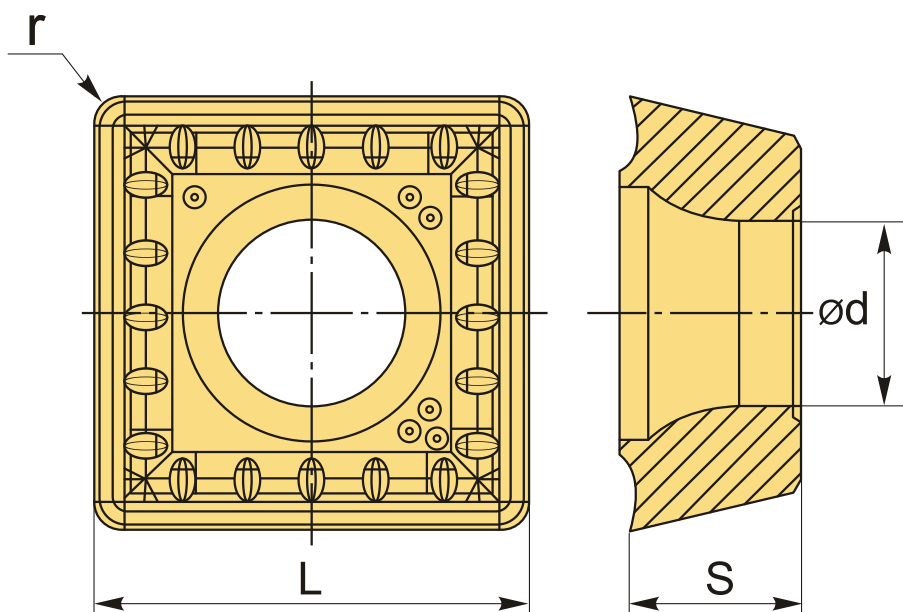

ТЕХНИЧЕСКИЕ ХАРАКТЕРИСТИКИ

Бренд:	DSCNC
Количество режущих кромок:	4
Марка:	SPMG
Вид пластины:	твердосплавные
Тип пластины (форма):	S-квадратная
Размер пластины:	7

Обр-мый материал:	М (нержавеющая сталь)
Радиус, г:	0.8 мм
L:	7.94 мм
ØI.C:	7.94 мм
S:	3.97 мм
d:	2.85 мм
Сплав сверления:	DC6018
Стружкой сверления:	TG-D
Вес:	0.004 кг
Вес:	0.004 кг

