



**SDMT120512-PH DC6018 пластина
твердосплавная для фрез**

Код: 37108

1 551 ₸ с НДС (за 1шт.)

Бренд: DSCNC



ОПИСАНИЕ

Сменная твердосплавная пластина фрезерная по металлу SDMT. Группа обрабатываемых материалов по ISO: M.

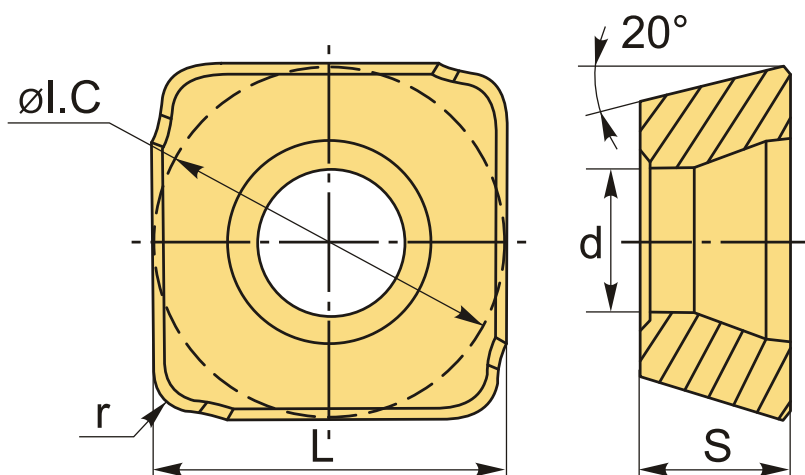

ТЕХНИЧЕСКИЕ ХАРАКТЕРИСТИКИ

Бренд:	DSCNC
Вид обработки:	R (черновая)
Марка:	SDMT
Вид пластины:	твердосплавные
Тип пластины (форма):	S-квадратная
Размер пластины:	12
Обр-мый материал:	M (нержавеющая сталь)
Радиус, r:	1.2 мм

Стружкой фрезерования:	PH-D
Сплав фрезерования:	DC6018
L:	12.7 мм
ØI.C:	12.7 мм
S:	5.65 мм
d:	4.3 мм
Вес:	0.009 кг
Вес:	0.009 кг

