



**Блоки крепежные прецизионные, метрические  
50x100x150 мм, 2 шт, 23 отверстия**

Код: 36885

**90 567 Т** с НДС (за 1 шт.)

Бренд: CNCM



## ОПИСАНИЕ

Блоки крепежные прецизионные метрические для установки, компоновки и проверки деталей. 23 отверстия: 5 резьбовых отверстий размером M16 для зажима и 18 гладких отверстий диаметром 16 мм.

Позволяют надёжно фиксировать детали сложных, несимметричных форм, что обеспечивает универсальность применения данной оснастки.

Блоки зажимные изготовлены из закаленной стали, шлифованы со всех сторон.

Могут использоваться в качестве высокоточных опорных блоков, проставок и параллельных блоков при обработке и измерении изделий.

Подходит для всех видов станков.

- Обеспечивает точность монтажа.
- Твердость HRC 56-60.
- Параллельность: 0.005 мм.
- Перпендикулярность: 0.0075 мм на 25.4 мм.

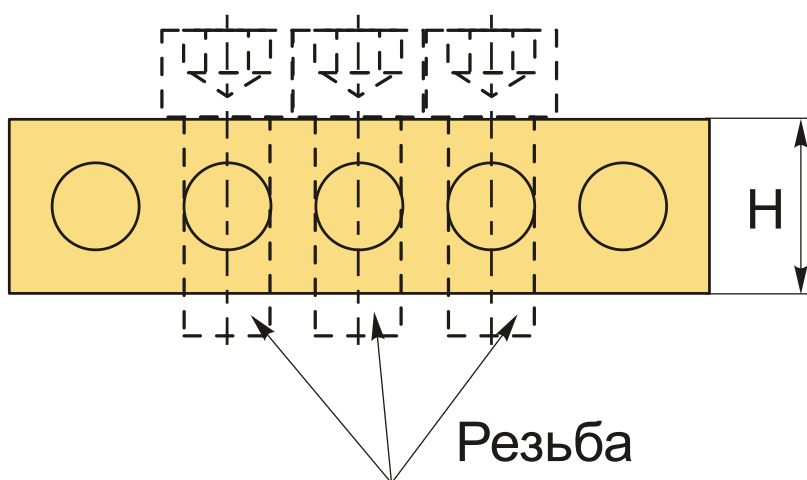
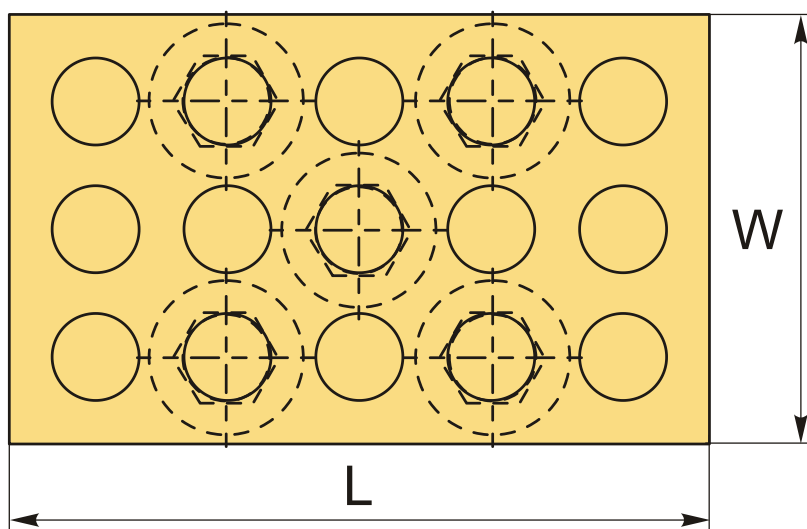

#### ТЕХНИЧЕСКИЕ ХАРАКТЕРИСТИКИ

Бренд:	CNCM
H:	50 мм
L:	150 мм
W:	100 мм
Вид аксессуара:	Прецизионные блоки
Резьба:	M16
Вес:	8.238 кг
Габариты (длина/ширина/высота):	18x14x12 см
Вес:	8.238 кг

