



HT11-025R0.2-030R ZP152 пластина для обработки канавок

Код: 36865

9 492 Т с НДС (за 1шт.)

Бренд: MZG



ОПИСАНИЕ

Dmin 15.5 мм. Для обработки канавок. Для материалов по ISO: P, M, K, H. Тангенциальное крепление пластины.

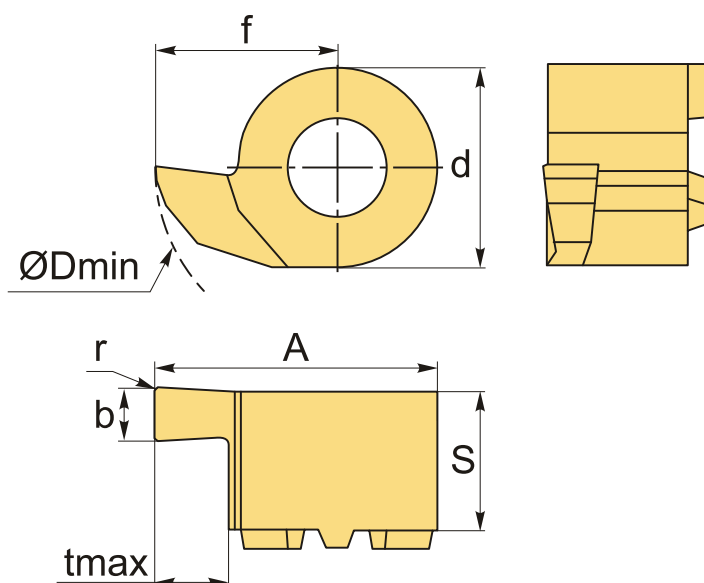

ТЕХНИЧЕСКИЕ ХАРАКТЕРИСТИКИ

| | |
|------------------|--------|
| Бренд: | MZG |
| Марка: | HT |
| Размер пластины: | 11 |
| Для державки: | HT11** |
| b: | 2.5 мм |
| f: | 9.5 мм |
| s: | 4.3 мм |

d: 11.2 мм

A: 15.1 мм

D min: 15.5 мм

r: 0.2 мм

t max: 3 мм

Обр-мый материал: Р (сталь)
М (нержавеющая сталь)
К (чугун)
Н (твердые материалы)

