



HT07-030R0.2-025R ZP152 пластина для обработки канавок

Код: 36864

**8 781 ₮** с НДС (за 1шт.)

Бренд: MZG



## ОПИСАНИЕ

Dmin 10.5 мм. Для обработки канавок. Для материалов по ISO: P, M, K, H. Тангенциальное крепление пластины.

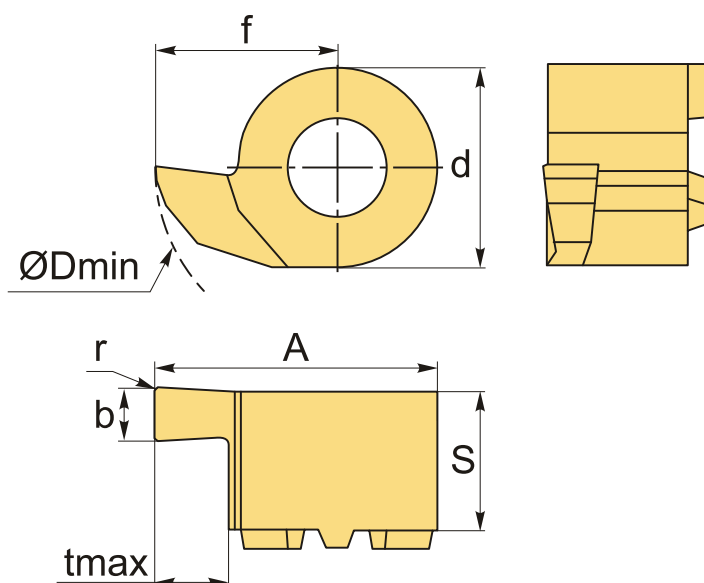

## ТЕХНИЧЕСКИЕ ХАРАКТЕРИСТИКИ

Бренд:	MZG
Марка:	HT
Размер пластины:	7
Для державки:	HT07**
b:	3 мм
f:	6.5 мм
s:	4.3 мм

d: 7.3 мм

A: 10.2 мм

D min: 10.5 мм

r: 0.2 мм

t max: 2.5 мм

Обр-мый материал: Р (сталь)  
М (нержавеющая сталь)  
К (чугун)  
Н (твердые материалы)

Вес: 0.004 кг

Вес: 0.004 кг

