



HT07-025R0.2-025R ZP152 пластина для обработки канавок

Код: 36853

8 781 ₮ с НДС (за 1шт.)

Бренд: MZG



ОПИСАНИЕ

Dmin 10.5 мм. Для обработки канавок. Для материалов по ISO: P, M, K, H. Тангенциальное крепление пластины.

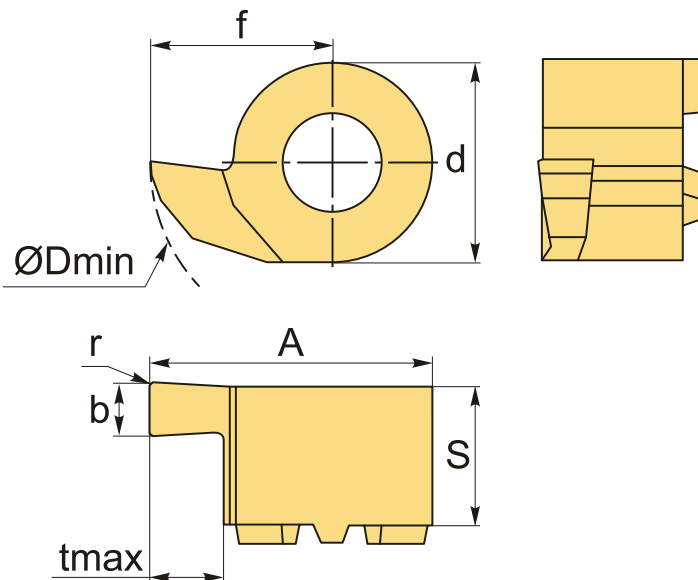

ТЕХНИЧЕСКИЕ ХАРАКТЕРИСТИКИ

Бренд:	MZG
Марка:	HT
Размер пластины:	7
Для державки:	HT07**
b:	2.5 мм
f:	8.5 мм
s:	4.3 мм

d:	7.3 мм
A:	11.8 мм
D min:	12.1 мм
r:	0.2 мм
t max:	2.55 мм
Обр-мый материал:	Р (сталь) М (нержавеющая сталь) К (чугун) Н (твердые материалы)
Вес:	0.004 кг
Вес:	0.004 кг

