



HT11-TR0.2-144R ZP152 пластина твердосплавная

Код: 36846

**9 492 ₮** с НДС (за 1шт.)

Бренд: MZG



## ОПИСАНИЕ

Dmin 16 мм. Для обработки канавок. Для материалов по ISO: P, M, K, H. Тангенциальное крепление пластины.

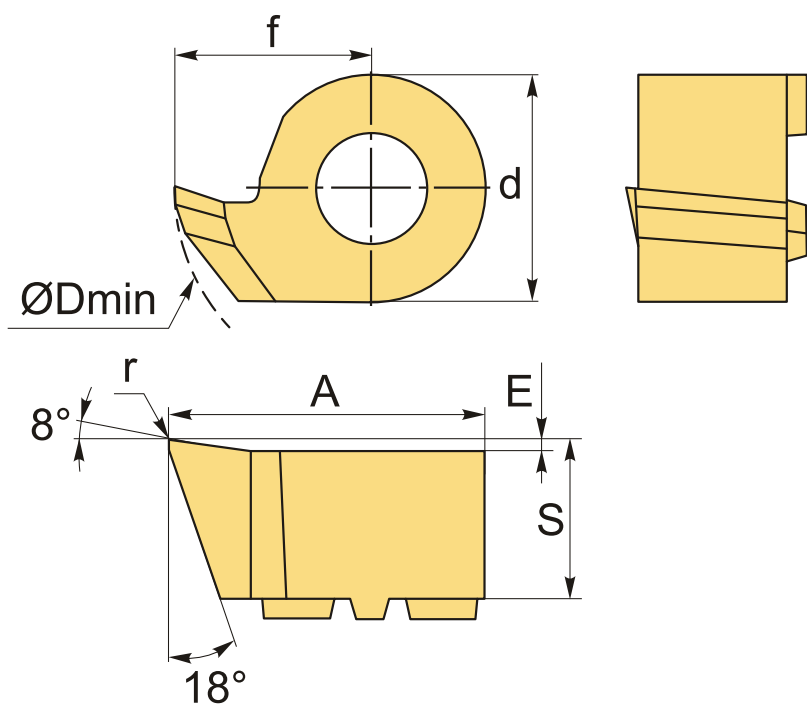

## ТЕХНИЧЕСКИЕ ХАРАКТЕРИСТИКИ

Бренд:	MZG
Марка:	HT
Размер пластины:	11
Для державки:	HT11**
f:	8.4 мм
s:	6.4 мм

d:	11.2 мм
A:	14.4 мм
D min:	16 мм
r:	0.2 мм
$\alpha^\circ$ :	18 °
$\gamma^\circ$ :	8 °
Обр-мый материал:	Р (сталь) М (нержавеющая сталь) К (чугун) Н (твердые материалы)
Вес:	0.010 кг
Вес:	0.010 кг

