



HT05-TR0.2-068R ZP152 пластина твердосплавная

Код: 36845

**8 305 Т** с НДС (за 1шт.)

Бренд: MZG



## ОПИСАНИЕ

Dmin 9 мм. Для обработки канавок. Для материалов по ISO: P, M, K, H. Тангенциальное крепление пластины.

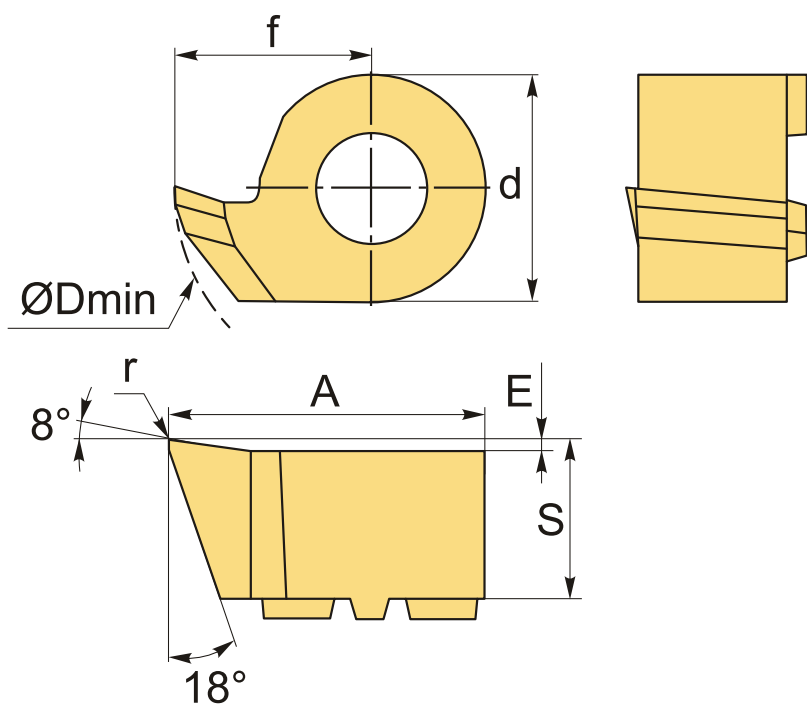

## ТЕХНИЧЕСКИЕ ХАРАКТЕРИСТИКИ

Бренд:	MZG
Марка:	HT
Размер пластины:	5
Для державки:	HT05*
f:	4.4 мм
s:	5.3 мм

d:	5.2 мм
A:	7 мм
D min:	9 мм
r:	0.2 мм
$\alpha^\circ$ :	18 °
$\gamma^\circ$ :	8 °
Обр-мый материал:	Р (сталь) М (нержавеющая сталь) К (чугун) Н (твердые материалы)
Вес:	0.003 кг
Вес:	0.003 кг

