



HT07-AG60-200R ZP152 пластина резьбовая
твердосплавная, метрическая резьба неполный
профиль 60°

Код: 36843

8 781 Т с НДС (за 1шт.)

Бренд: MZG



ОПИСАНИЕ

Шаг резьбы 0.5-2.0 мм. Неполный профиль 60°. Для материалов по ISO: **Р, М, К, Н**. Тангенциальное крепление пластины в системе.

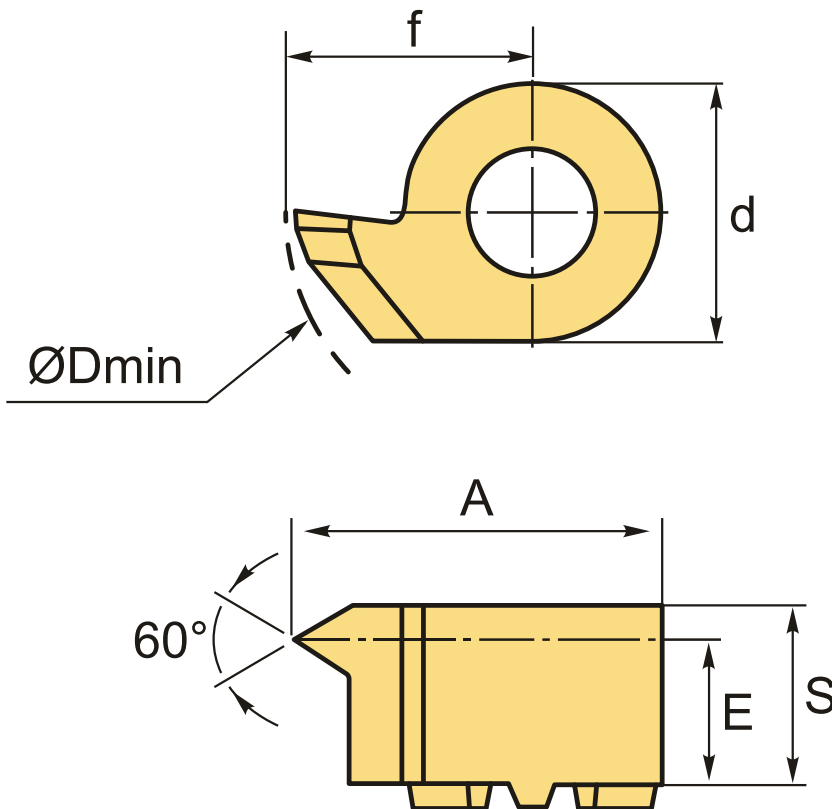

ТЕХНИЧЕСКИЕ ХАРАКТЕРИСТИКИ

Бренд:	MZG
Марка:	HT-AG60
Размер пластины:	7

Для державки:

HT07**

Шаг, P: 0.5-2.0 мм

f: 7.11 мм

s: 5.3 мм

d: 7.3 мм

A: 10.8 мм

E: 4.35 мм

D min: 12.4 мм

Обр-мый материал:

Р (сталь)
М (нержавеющая сталь)
К (чугун)
Н (твердые материалы)

Вес: 0.004 кг

Вес: 0.004 кг

