



SNMX1205ANN F57 LF6018 пластина для фрез

Код: 36816

6 883 Т с НДС (за 1шт.)

Бренд: Deskar



ОПИСАНИЕ

Сменная твердосплавная пластина по металлу. Квадратная. Группа обрабатываемых материалов по ISO: М.

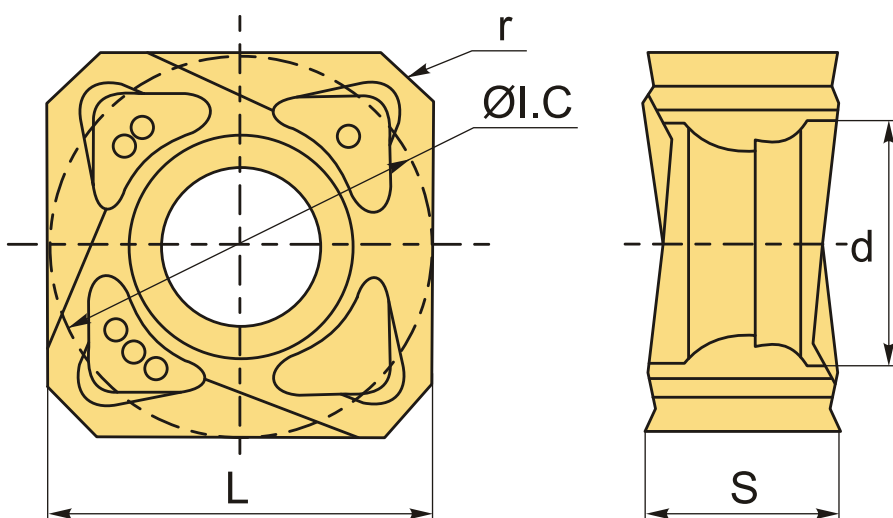

ТЕХНИЧЕСКИЕ ХАРАКТЕРИСТИКИ

Бренд:	Deskar
Вид обработки:	М (получистовая)
Марка:	SNMX
Вид пластины:	твердосплавные
Тип пластины (форма):	А-прямоугольная 80-85°
Размер пластины:	12
Обр-мый материал:	М (нержавеющая сталь)
Радиус, r:	1.9 мм

Стружкой фрезерования:	F57-D
Сплав фрезерования:	LF6018
L:	12.7 мм
ØI.C:	12.7 мм
S:	6.2 мм
d:	5.4 мм
Вес:	0.010 кг
Вес:	0.010 кг

