



SDMT120512-PH LF6018 пластина для фрез

Код: 36810

4 782 ₸ с НДС (за 1шт.)

Бренд: Deskar



ОПИСАНИЕ

Сменная твердосплавная пластина по металлу. Группа обрабатываемых материалов по ISO: М.

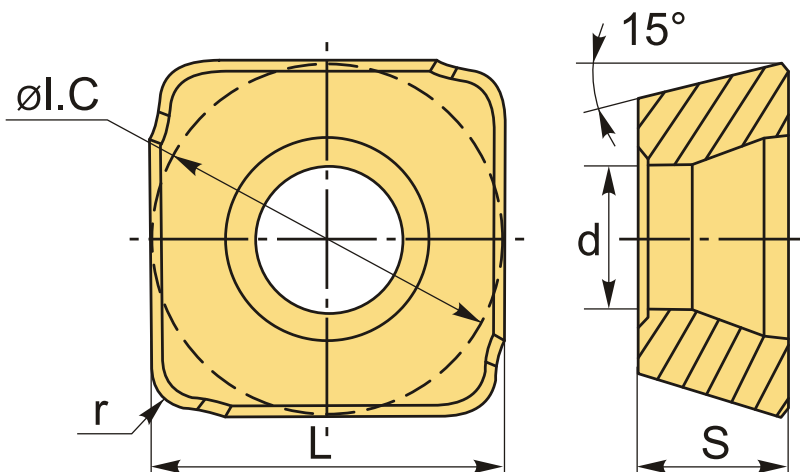

ТЕХНИЧЕСКИЕ ХАРАКТЕРИСТИКИ

Бренд:	Deskar
Вид обработки:	R (черновая)
Марка:	SDMT
Вид пластины:	твердосплавные
Тип пластины (форма):	S-квадратная
Размер пластины:	12
Обр-мый материал:	M (нержавеющая сталь)
Радиус, r:	1.2 мм

Сплав фрезерования:	LF6018
L:	12.7 мм
ØI.C:	12.7 мм
S:	5.65 мм
d:	4.3 мм
Вес:	0.008 кг
Вес:	0.008 кг

