



**11ER1.0ISO LDA пластина резьбовая
твердосплавная, метрическая резьба полный
профиль 60°**

Код: 36660

3 861 Т с НДС (за 1шт.)

Бренд: Deskar



ОПИСАНИЕ

Сменная твердосплавная пластина 11ER1.0ISO LDA по металлу. Для нарезания метрической резьбы полный профиль 60°. Наружная резьба, правое исполнение. Шаг резьбы 1 мм.

Группа обрабатываемых материалов по ISO: P, M.

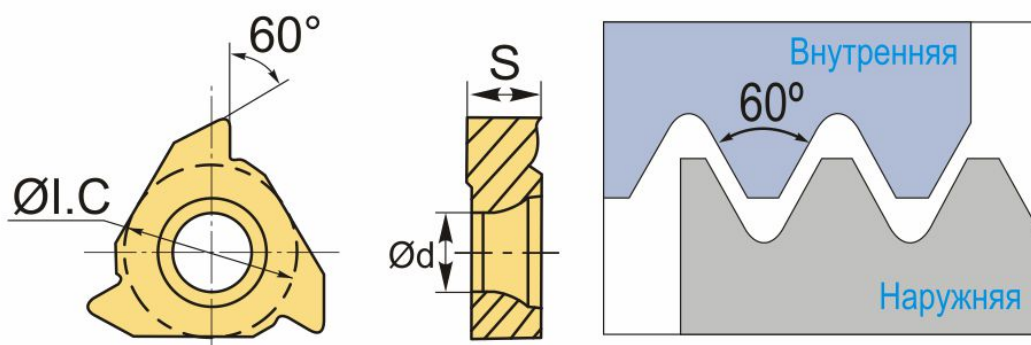

ТЕХНИЧЕСКИЕ ХАРАКТЕРИСТИКИ

Бренд:	Deskar
Марка:	ER
Вид пластины:	твердосплавные
Размер пластины:	11
Обр-мый материал:	P (сталь) M (нержавеющая сталь)
Тип:	наружная
Исполнение:	правое
Шаг резьбы:	1

ØI.C: 6.35 мм

S: 2.8 мм

d: 3 мм

Резьбовой сплав: LDA

Вес: 0.003 кг

Вес: 0.003 кг

