



**06IR1.25ISO LDA пластина резьбовая  
твердосплавная, метрическая резьба полный  
профиль 60°**

Код: 36643

**10 857 Т** с НДС (за 1 шт.)

Бренд: Deskar



## ОПИСАНИЕ

Сменная твердосплавная пластина 06IR1.25ISO LDA по металлу. Для нарезания метрической резьбы полный профиль 60°. Внутренняя резьба, правое исполнение. Шаг резьбы 1.25 мм.

Группа обрабатываемых материалов по ISO: P, M.

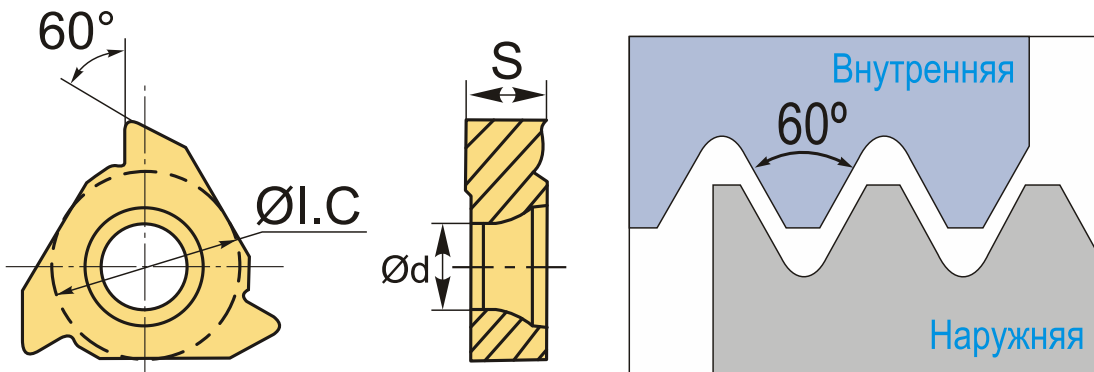

## ТЕХНИЧЕСКИЕ ХАРАКТЕРИСТИКИ

Бренд:	Deskar
Марка:	IR
Вид пластины:	твердосплавные
Размер пластины:	6
Обр-мый материал:	P (сталь) M (нержавеющая сталь)
Тип:	внутренняя
Исполнение:	правое
Шаг резьбы:	1.25

ØI.C: 3.97 мм

S: 2 мм

d: 2.25 мм

Резьбовой сплав: LDA

Вес: 0.001 кг

Вес: 0.001 кг

