



RCMX3209MO MK6023 пластина для точения

Код: 36406

**56 056 Т** с НДС (за 1 шт.)

Бренд: Microbor



## ОПИСАНИЕ

Сменные токарные пластины круглые твердосплавные по металлу. Группа обрабатываемых материалов по ISO: P.

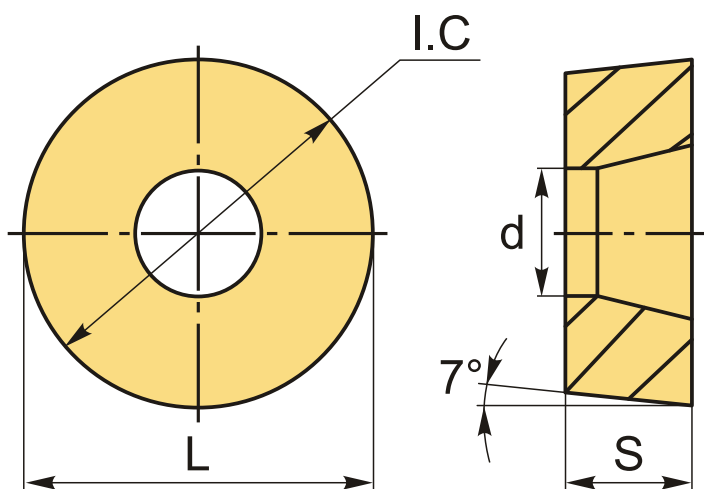

## ТЕХНИЧЕСКИЕ ХАРАКТЕРИСТИКИ

Бренд:	Microbor
Вид обработки:	R (черновая)
Марка:	RCMX
Вид пластины:	твердосплавные
Тип пластины (форма):	R-круглая
Задний угол:	C-7°
Размер пластины:	32
Обр-мый материал:	P (сталь)

Сплав:	МК6023
L:	32 мм
ØI.C:	32 мм
S:	9.52 мм
d:	9.5 мм
Вес:	0.089 кг
Вес:	0.089 кг

