

FS169-Z309D-5503 DM215 пластина для
фрезерования резьбы

Код: 36375

19 719 Т с НДС (за 1 шт.)

Бренд: DaoQin

DaoQin



ОПИСАНИЕ

Шаг резьбы 12-8 ниток/д. Неполный профиль 55°. Для материалов по ISO: P, M, K. Тангенциальное крепление пластины в системе DQ.

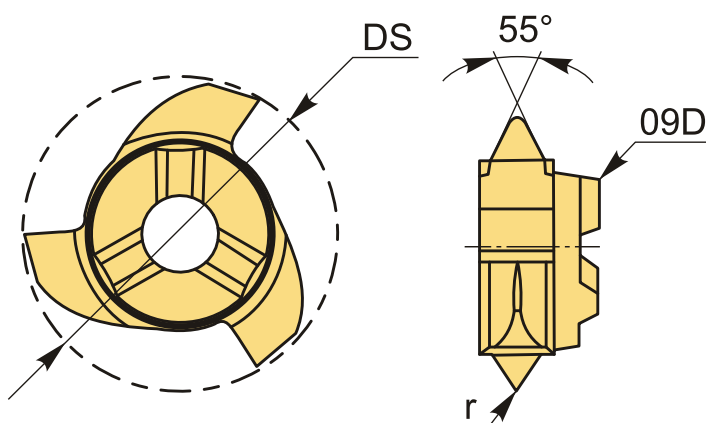

ТЕХНИЧЕСКИЕ ХАРАКТЕРИСТИКИ

Бренд:	DaoQin
Градус:	55 °
Для державки:	FS09D-**
Шаг, P:	12-8 ниток/д мм
r:	0.3 мм
Обр-мый материал:	P (сталь) M (нержавеющая сталь) K (чугун)
ØDS:	16.9 мм
Кол-во зубьев:	3

Бес:

0.011 кг

Бес:

0.011 кг

