



FS169-Z309D-6002 DM215 пластина для фрезерования метрической резьбы

Код: 36371

**14 460 Т** с НДС (за 1 шт.)

Бренд: DaoQin

**DaoQin**



## ОПИСАНИЕ

Шаг резьбы 2.0-3.5 мм. Неполный профиль 60°. Для материалов по ISO: P, M, K. Тангенциальное крепление пластины в системе DQ.

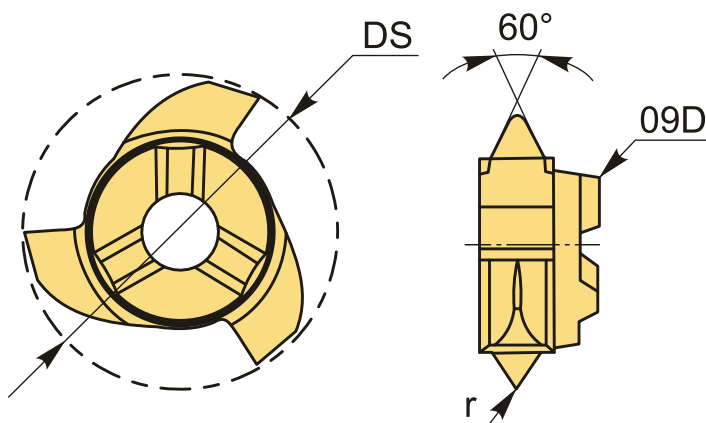

## ТЕХНИЧЕСКИЕ ХАРАКТЕРИСТИКИ

Бренд:	DaoQin
Градус:	60 °
Для державки:	FS09D-**
Шаг, P:	2.0-3.5 мм
r:	0.2 мм
Обр-мый материал:	P (сталь) M (нержавеющая сталь) K (чугун)
ØDS:	16.9 мм

Кол-во зубьев:

3

Бес:

0.011 кг

Бес:

0.011 кг

