

FS169-Z309D-6001 DM215 пластина для фрезерования метрической резьбы

Код: 36370

16 431 ₮ с НДС (за 1 шт.)

Бренд: DaoQin

DaoQin



ОПИСАНИЕ

Шаг резьбы 1.0-2.5 мм. Неполный профиль 60°. Для материалов по ISO: P, M, K. Тангенциальное крепление пластины в системе DQ.

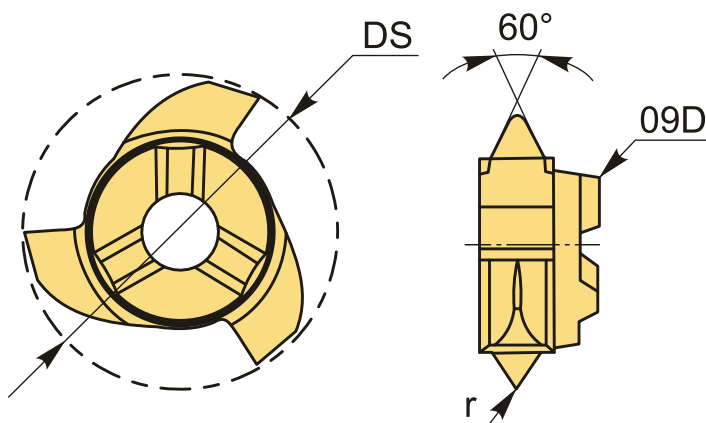

ТЕХНИЧЕСКИЕ ХАРАКТЕРИСТИКИ

Бренд:	DaoQin
Градус:	60 °
Для державки:	FS09D-**
Шаг, P:	1.0-2.5 мм
r:	0.1 мм
Обр-мый материал:	P (сталь) M (нержавеющая сталь) K (чугун)
ØDS:	16.9 мм

Кол-во зубьев:

3

Бес:

0.011 кг

Бес:

0.011 кг

