



A2-5 контрольная оправка

Код: 36261

822 123 T с НДС (за 1 шт.)

Бренд: CNCM



ОПИСАНИЕ

Эта оправка устанавливается вместо токарного патрона на шпиндель с подходящей посадкой для проверки геометрии станка. Для шпинделя A2-5.

Помогает определению: геометрии станка относительно шпинделя, соосность станка, прямолинейность.

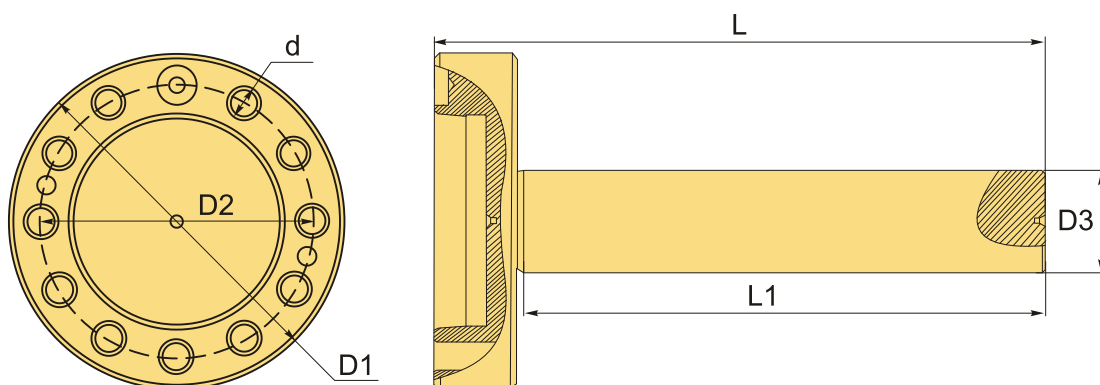

ТЕХНИЧЕСКИЕ ХАРАКТЕРИСТИКИ

Бренд:	CNCM
d:	11
Диаметр:	130 (5") мм
Серии:	Контрольная оправка
Тип патрона:	Контрольная оправка
ØD1:	130 мм
ØD2:	105 мм
ØD3:	50 мм
L:	330 мм

L1: 300 мм

Вес: 7.600 кг

Вес: 7.600 кг

