



A2-6 контрольная оправка

Код: 36260

951 926 Т с НДС (за 1 шт.)

Бренд: CNCM



ОПИСАНИЕ

Эта оправка устанавливается вместо токарного патрона на шпиндель с подходящей посадкой для проверки геометрии станка. Для шпинделя A2-6.

Помогает определению: геометрии станка относительно шпинделя, соосность станка, прямолинейность.

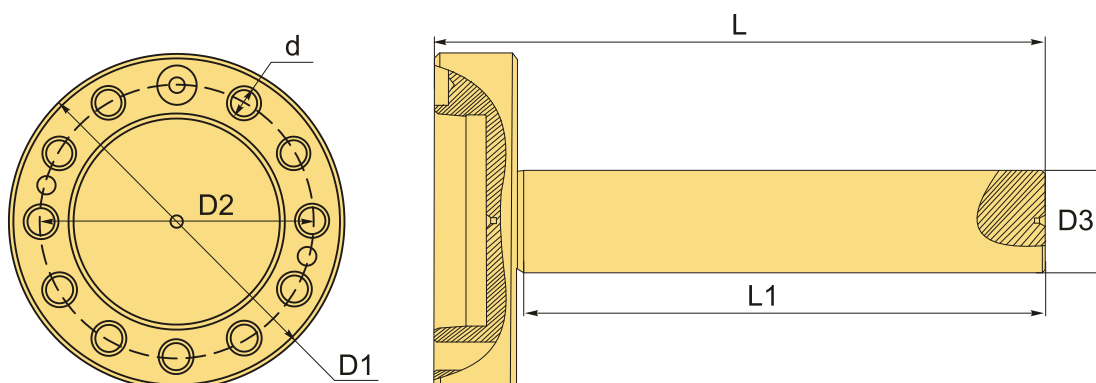

ТЕХНИЧЕСКИЕ ХАРАКТЕРИСТИКИ

Бренд:	CNCM
d:	19
Диаметр:	160 (6") мм
Серии:	Контрольная оправка
Тип патрона:	Контрольная оправка
ØD1:	160 мм
ØD2:	136 мм
ØD3:	50 мм
L:	330.7 мм

L1: 301 мм

Вес: 9.160 кг

Вес: 9.160 кг

