



NC-AP10-D12-W16-L100-Z01-H фреза концевая со сменными пластинами

Код: 36168

48 503 Т с НДС (за 1 шт.)

Бренд: New Century



ОПИСАНИЕ

Фреза концевая со сменными пластинами по металлу для фрезерного станка. Угол в плане 90°. Диаметр - 12 мм. Для пластин АРКТ1003**.

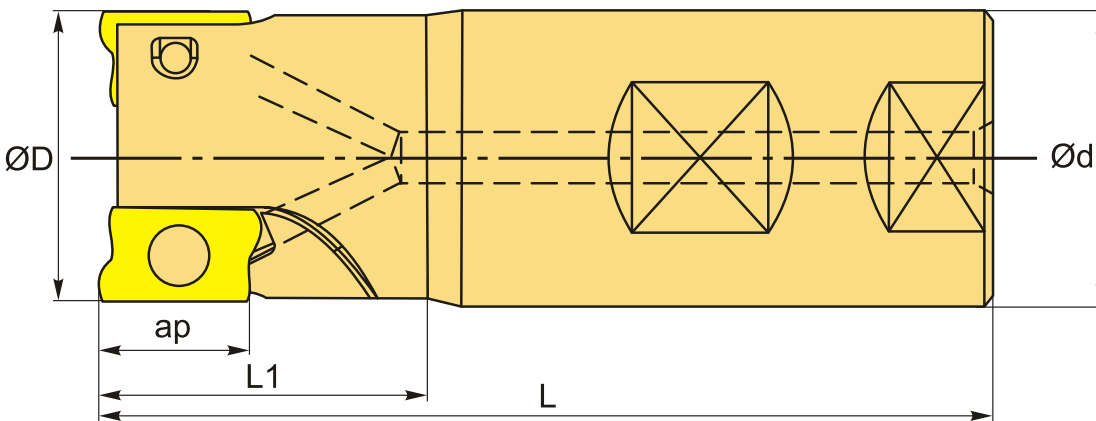

ТЕХНИЧЕСКИЕ ХАРАКТЕРИСТИКИ

Бренд:	New Century
Каналы для СОЖ:	Есть
Марка фрезы с пластинами:	NC-AP10/16 (K)
Назначение фрезы:	Торцевая фреза Фрезерование уступов Пазовая фреза
Тип хвостовика:	Weldon
Марка концевой фрезы:	NC-AP10/16 (K)
Вид фрезы:	со сменными пластинами

Подходящие пластины:

APKT1003**

Совместимость с пластинами брендов:

New Century
YG-1

Угол фрезы/пластины:

90 °

∅D фрезы:

12 мм

Тип фрезы:

концевая

ap:

10 мм

∅d:

16 мм

Количество зубьев:

1

L:

100 мм

L1:

30 мм

Комплект пластин:

Приобретаются отдельно

Вес:

0.150 кг

Вес:

0.150 кг

