



**SPMG060204-TG DC6018 пластина
твердосплавная для сверл**

Код: 36038

2 545 ₸ с НДС (за 1шт.)

Бренд: DSCNC



ОПИСАНИЕ

Сменная твердосплавная пластина по металлу для сверл. Квадратная.

Группа обрабатываемых материалов по ISO: М.

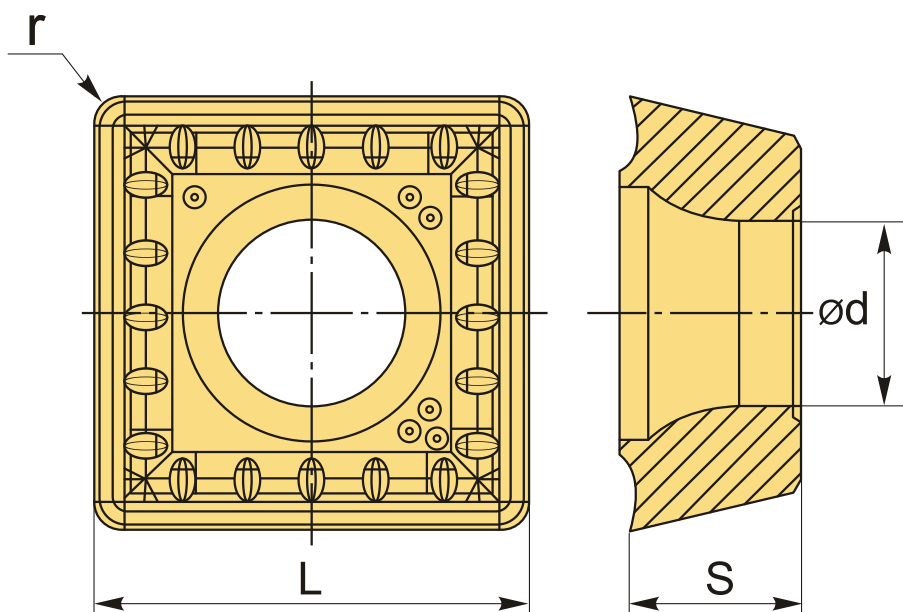

ТЕХНИЧЕСКИЕ ХАРАКТЕРИСТИКИ

Бренд:	DSCNC
Количество режущих кромок:	4
Марка:	SPMG
Вид пластины:	твердосплавные
Тип пластины (форма):	S-квадратная
Размер пластины:	6

Обр-мый материал:	М (нержавеющая сталь)
Радиус, г:	0.4 мм
L:	6 мм
ØI.C:	6 мм
S:	2.38 мм
d:	2.61 мм
Сплав сверления:	DC6018
Стружкой сверления:	TG-D
Вес:	0.002 кг
Вес:	0.002 кг

