



**SPGT140512-AL C10 пластина твердосплавная для сверл**

Код: 36036

**5 114 ₮** с НДС (за 1шт.)

Бренд: DSCNC



## ОПИСАНИЕ

Сменная твердосплавная пластина по металлу для сверл. Квадратная.

Группа обрабатываемых материалов по ISO: N.

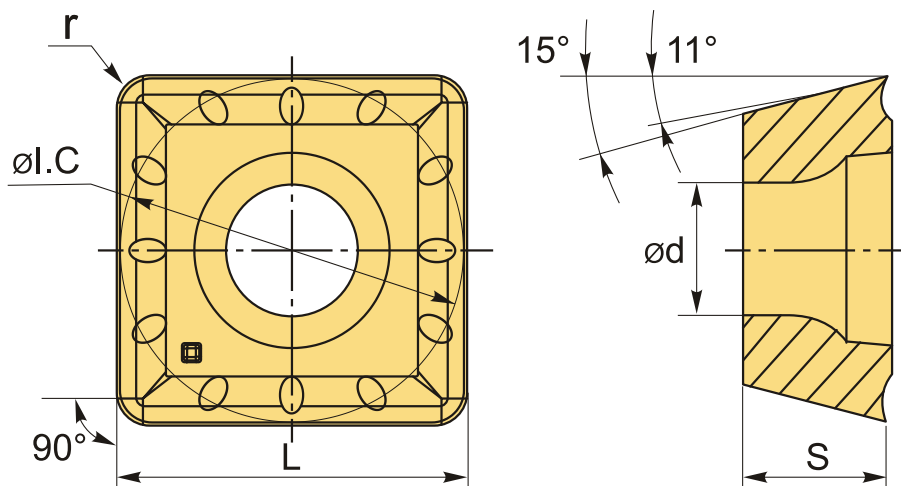

## ТЕХНИЧЕСКИЕ ХАРАКТЕРИСТИКИ

Бренд:	DSCNC
Количество режущих кромок:	4
Марка:	SPGT
Вид пластины:	твердосплавные
Тип пластины (форма):	S-квадратная
Задний угол:	11°
Размер пластины:	14
Обр-мый материал:	N (цветные металлы)

Радиус, r:	1.2 мм
L:	14.3 мм
ØI.C:	14.3 мм
S:	5.15 мм
d:	5.6 мм
α°:	11 °
Сплав сверления:	C10
Стружкой сверления:	AL-D
Вес:	0.002 кг
Вес:	0.002 кг

