



Резьбонарезной пневматический манипулятор PNEU-M16R (M3-M16)

Код: 35894

790 875 Т с НДС (за 1 шт.)

Бренд: Intool



ОПИСАНИЕ

Резьбонарезной пневматический манипулятор **PNEU-M16R** для метчиков. Рабочий радиус **860 мм**, скорость вращения **250 об/мин**. Патрон **GT12**. Функция подъема рабочей головки: есть. Атмосферное давление: **0.6-0.8 МПа**. Расход воздуха: **0.11 м3/мин**. Вес **22 кг**.

Диапазон нарезаемой резьбы **M3-M16**. Комплект цанг **ISO GT12: M3 3.15x2.5, M4 4x3.15, M5 5x4, M6-8 6.3x5, M10 8x6.3, M12 9x7.1, M14 11.2x9.0, M16 12.5x10**.

Манипулятор PNEU-M16R - компактный и легкий в управлении, с универсальной головкой, довольно точно ориентирует инструмент к поверхности детали (или к оси отверстия). Станок может быть установлен на любое рабочее место (на стол, верстак, и т.д.).

Особенности резьбонарезного манипулятора PNEU-M16R (M3-16):

- Прибор для быстрого, качественного и удобного нарезания резьбы от M3 до M16.
- Резьбонарезная головка с меняющимся углом наклона позволяет нарезать как правую, так и левую резьбу не только в вертикальной или горизонтальной плоскостях, но и под любым необходимым углом.
- Может нарезать резьбу в больших заготовках.
- Подходит для обработки как сквозных, так и глухих отверстий в заготовках.
- Ручной режим работы позволяет быстро, точно и эффективно нарезать резьбу в любой заготовке.
- Защита от поломки метчика может быть достигнута путем регулировки давления воздуха и крутящего момента патрона.

Основные преимущества резьбонарезных манипуляторов PNEU-M16R:

- Сокращение станко-часа технологического оборудования, за счет перевода нарезания резьб со станков на резьбонарезные манипуляторы.
- Существенное сокращение поломок метчиков, возможность работы под определенным углом.
- Нарезание резьбы в широком диапазоне на одной модели манипулятора.
- Высокое качество нарезания резьб.

Базовая комплектация резьбонарезного манипулятора:

- Набор цанг.
- Пневмодвигатель.
- Система подготовки воздуха.
- Шланг для подачи воздуха.
- Стойка.
- Крепежный комплект.

Инструкция по установке прибора:

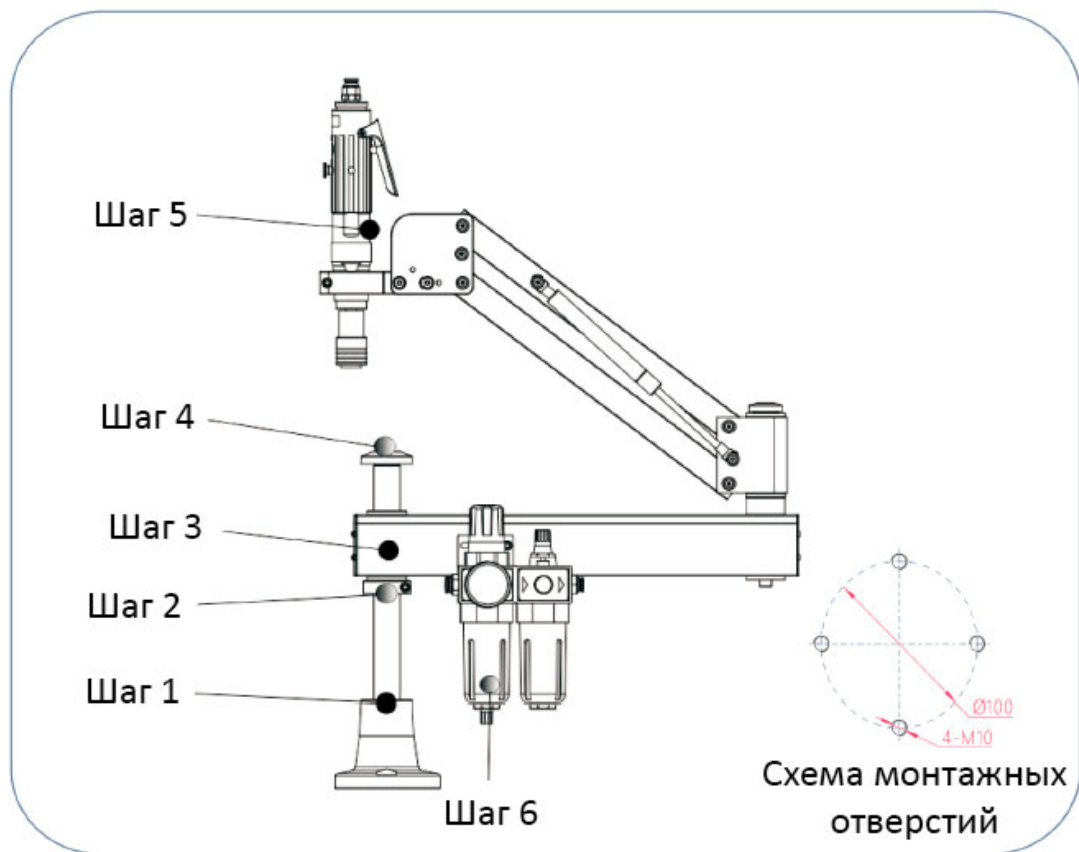

► Первый шаг: установите опору основания. Совместите опору основания с отверстиями для винтов на верстаке и установите четыре винта M10. Если на верстаке нет подходящих отверстий, вам необходимо самостоятельно сделать четыре монтажных отверстия на рабочем столе. Размеры отверстий показаны выше. «Схема монтажных отверстий».

► Второй шаг: Закрепите крепление основания и установочные гайки в нужном положении.

► Третий шаг: Наденьте крепление блока управления на стержень базового крепления.

► Четвертый шаг: Затяните фиксатор штока.

► Пятый шаг: Установите пневмодвигатель.

► Шестой шаг: Установите фильтры.

ТЕХНИЧЕСКИЕ ХАРАКТЕРИСТИКИ

Бренд:	Intool
Головка :	Универсальная
Защита от поломки метчика:	есть
Подача воздуха и СОЖ :	нет
Режим нарезания резьбы:	Ручной
Серия:	PNEU

Тип нарезаемой резьбы:	Левая Правая
Тип привода:	Пневматический
Тип шпинделя:	Поворотный
Функция подъема рабочей головки:	есть
Диапазон нарезаемой резьбы:	M3-M16
Патрон:	GT12
Рабочий радиус:	860 мм
Скорость вращения:	250 об/мин
Вес:	22.000 кг
Вес:	22.000 кг

