



ITF45-ON0806-D63S22Z05 фреза насадная со сменными пластинами

Код: 35851

159 306 Т с НДС (за 1 шт.)

Бренд: Intool



ОПИСАНИЕ

Фреза торцевая насадная со сменными пластинами по металлу для фрезерного станка. Угол в плане 45° . Диаметр - 63 мм. Для пластин ONMU0806**. Аналог фрезы YGF45-ON0806-D63S22Z5C.

Вороненое покрытие (Black Oxide) придает защиту от коррозии. Сделано в России! Собственное производство Intool.

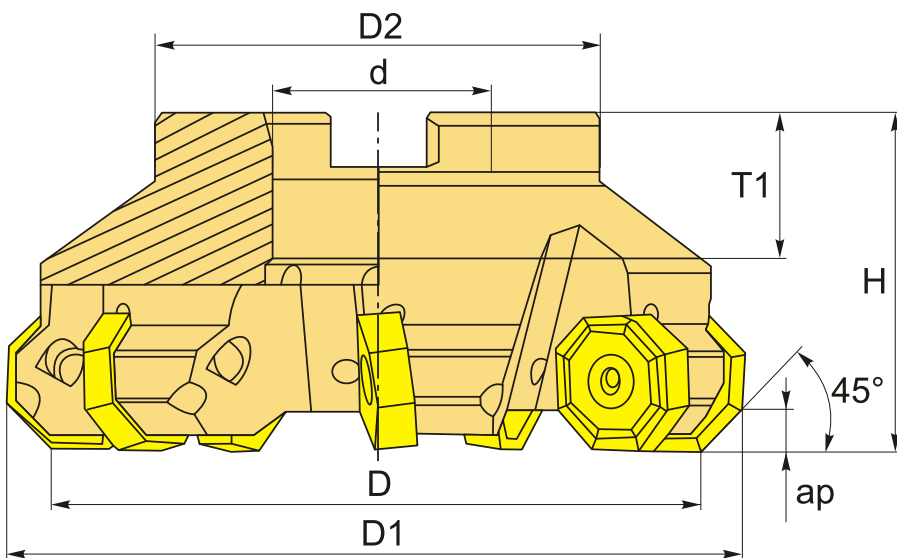

ТЕХНИЧЕСКИЕ ХАРАКТЕРИСТИКИ

Бренд:	Intool
Каналы для СОЖ:	Есть
Марка фрезы с пластинами:	ITF45
Назначение фрезы:	Торцевая фреза
Тип хвостовика:	Отверстие (насадная)
Марка фрезы:	ITF45

Вид фрезы:	со сменными пластинами
Подходящие пластины:	ONMU0806**
Совместимость с пластинами брендов:	YG-1
Угол фрезы/пластины:	45 °
∅D фрезы:	63 мм
Тип фрезы:	насадная
∅D1:	75 мм
ap:	5.5 мм
∅D2:	49 мм
∅d:	22 мм
H:	40 мм
Количество зубьев:	5
T1:	22 мм
Комплект пластин:	Приобретаются отдельно
Вес:	0.500 кг
Вес:	0.500 кг

