



Штангенциркуль цифровой ШЦЦ-1 0-150 мм, 0,01 мм, губки 40 мм, SHAN

Код: 35825

**55 256 Т** с НДС (за 1 шт.)

Бренд: SHAN



## ОПИСАНИЕ

Электронный штангенциркуль с ЖК-дисплеем. Диапазон измерений 0-150 мм. Наружные и внутренние измерения.

Качественный цифровой штангенциркуль с ЖК-дисплеем, для наружных и внутренних измерений. В инструмент встроен глубиномер для измерения глубин, уступов, глухих отверстий и канавок.

- Измерения в миллиметрах и дюймах.
- Имеет функцию установки на ноль из любого положения.
- Элемент питания SR44.

Комплектация: штангенциркуль, две батарейки SR44W, инструкция, сертификат, пластиковый чехол.

Внешнее измерение

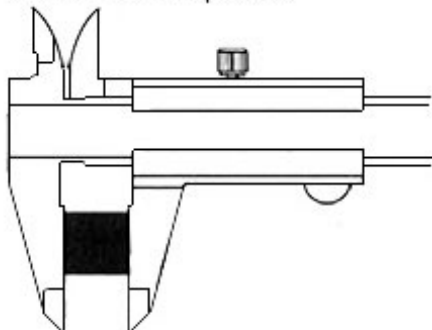

Внутреннее измерение

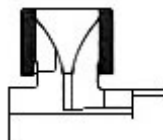

Измерение ступени

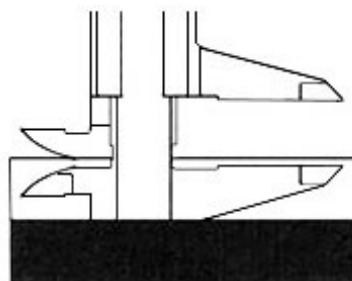

Измерение глубины

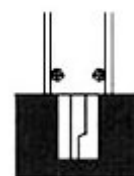

## ТЕХНИЧЕСКИЕ ХАРАКТЕРИСТИКИ

Бренд:

SHAN

Особенности штангенциркуля:

С глубиномером

Питание:

SR44

Ширина штанги:

16

Вылет губок:

40 мм

Вид мерителя:

Штангенциркуль цифровой

Диапазон измерений:

0-150 мм

Точность:

0.03 мм

Шаг:

0.01 мм

Шаг:

0.0005 дюймы

Вес:

0.320 кг

Габариты (длина/ширина/высота):

25x9x3 см

Вес:

0.320 кг

