



Штангенциркуль цифровой ШЦЦ-1-150, 0.01,
губки 40 мм Micron

Код: 35818

63 351 Т с НДС (за 1 шт.)

Бренд: Micron

Micron



ОПИСАНИЕ

Электронный штангенциркуль с ЖК-дисплеем. Диапазон измерений 0-150 мм. Наружные и внутренние измерения.

Качественный цифровой штангенциркуль с ЖК-дисплеем, для наружных и внутренних измерений. В инструмент встроен глубиномер для измерения глубин, уступов, глухих отверстий и канавок.

- Измерения в миллиметрах и дюймах.
- Имеет функцию установки на ноль из любого положения.
- Элемент питания SR44W.

Комплектация: штангенциркуль, две батарейки SR44W, инструкция (на английском языке), паспорт, пластиковый чехол.

Внешнее измерение

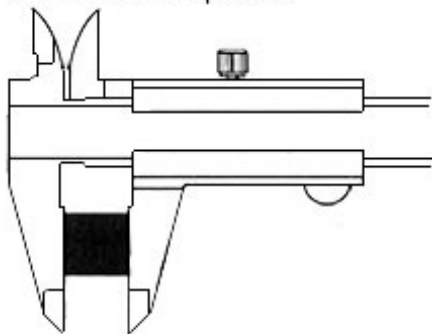

Внутреннее измерение

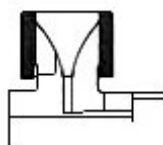

Измерение ступени

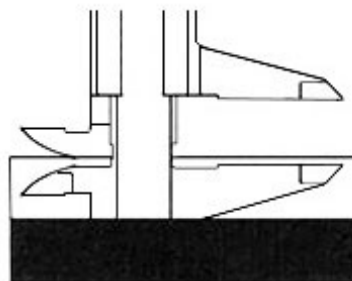

Измерение глубины

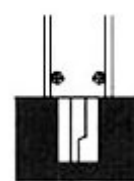

ТЕХНИЧЕСКИЕ ХАРАКТЕРИСТИКИ

Бренд:	Micron
Особенности штангенциркуля:	С глубиномером
Питание:	SR44
Ширина штанги:	15.8
Вылет губок:	40 мм

Вид мерителя:

Штангенциркуль цифровой

Госреестр СИ:

Внесен

Поверка:

не включена

Диапазон измерений:

0-150 мм

Точность:

0.03 мм

Шаг:

0.01 мм

Шаг:

0.0005 дюймы

Вес:

0.330 кг

Габариты (длина/ширина/высота):

27x11x3 см

Вес:

0.330 кг

