

22VER3.0SAGE DM215 пластина резбовая
твердосплавная, Упорная резьба SAGE 30°
DIN513

Код: 35723

6 390 Т с НДС (за 1шт.)

Бренд: DaoQin

DaoQin



ОПИСАНИЕ

Сменная твердосплавная пластина по металлу. Для нарезания упорной резьбы SAGE 30° DIN513. Наружная резьба, правое исполнение. Шаг резьбы 3 мм.

Группа обрабатываемых материалов по ISO: **P, M, K.**

Подходящие к пластине 22VER-3.0SAGE-DM215 товары указаны в соответствующей вкладке.

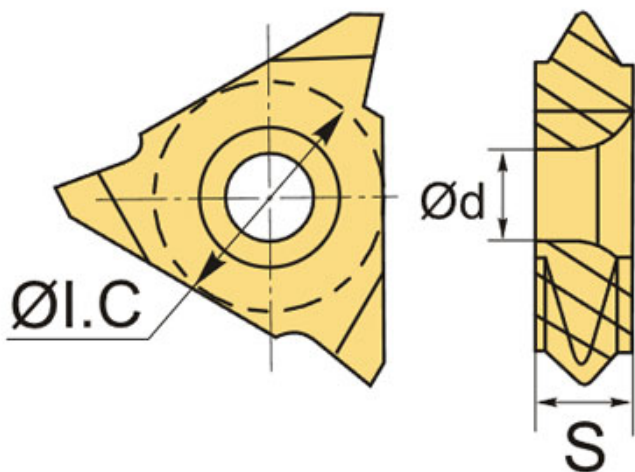

ТЕХНИЧЕСКИЕ ХАРАКТЕРИСТИКИ

Бренд:	DaoQin
Марка:	VER
Вид пластины:	твердосплавные
Размер пластины:	22
Обр-мый материал:	P (сталь) M (нержавеющая сталь) K (чугун)
Тип:	наружная

Исполнение:	правое
Шаг резьбы:	3
ØI.C:	12.7 мм
S:	4.76 мм
d:	5.1 мм
Резьбовой сплав:	DM215
Вес:	0.020 кг
Вес:	0.020 кг

