



ИТР45-AP16-D35x76x21-S27-Z06 Фреза фасочная  
двухрядная насадная 45 градусов

Код: 35697

**215 693 Т** с НДС (за 1 шт.)

Бренд: Intool



## ОПИСАНИЕ

Фреза насадная со сменными пластинами для снятия фаски. Для пластин АРКТ160408-АРМ IPM8520. Диаметр 35 мм. Аналог фрезы АНМ45-АР16-D35x77-А27-Z0306-Н.

Вороненое покрытие (Black Oxide) придает защиту от коррозии. Сделано в России! Собственное производство Intool.

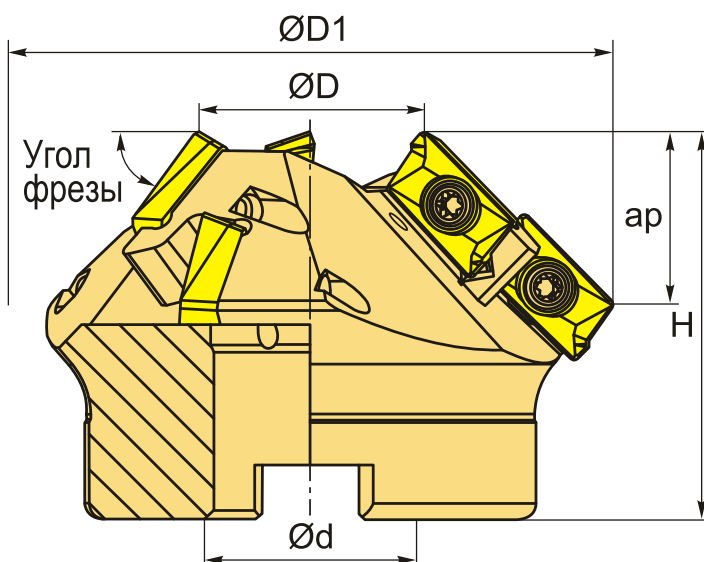

*Видео-обзор и испытание фрезы:*

## ТЕХНИЧЕСКИЕ ХАРАКТЕРИСТИКИ

Бренд:	Intool
Каналы для СОЖ:	Есть
Марка фрезы с пластинами:	ИТР45
Назначение фрезы:	Фасочная фреза
Тип хвостовика:	Отверстие (насадная)

Марка фрезы:

ITP45

Вид фрезы:

со сменными пластинами

Подходящие пластины:

AP\*\*1604\*\*

Совместимость с пластинами брендов:

Intool

Угол фрезы/пластины:

45 °

∅D фрезы:

35 мм

Тип фрезы:

насадная

∅D1:

76 мм

ap:

21 мм

∅d:

27 мм

H:

49 мм

Количество зубьев:

6

Комплект пластин:

Приобретаются отдельно

Вес:

0.640 кг

Вес:

0.640 кг

