



ADNT160308SR HC844 пластина для фрез

Код: 35547

4 653 Т с НДС (за 1шт.)

Бренд: CNCM



ОПИСАНИЕ

Сменная твердосплавная пластина по металлу ADNT. Группа обрабатываемых материалов: P, M.

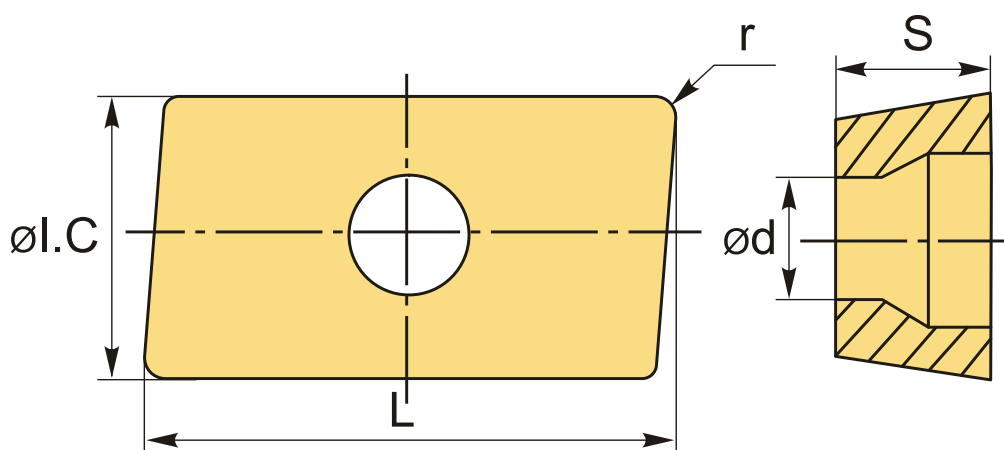

ТЕХНИЧЕСКИЕ ХАРАКТЕРИСТИКИ

Бренд:	CNCM
Вид обработки:	M (получистовая)
Марка:	ADNT
Вид пластины:	твердосплавные
Тип пластины (форма):	A-прямоугольная 80-85°
Размер пластины:	16
Обр-мый материал:	P (сталь) M (нержавеющая сталь)
Радиус, r:	0.8 мм

Сплав фрезерования:	HC844
L:	16.46 мм
ØI.C:	9.49 мм
S:	3.19 мм
d:	4.5 мм
Вес:	0.006 кг
Вес:	0.006 кг

