



TCMX16T304-SL ZP15 пластина для фрез

Код: 35504

5 138 ₮ с НДС (за 1шт.)

Бренд: MZG



ОПИСАНИЕ

Сменная твердосплавная пластина по металлу TCMX. Треугольная 60°. Группа обрабатываемых материалов по ISO: P, M.

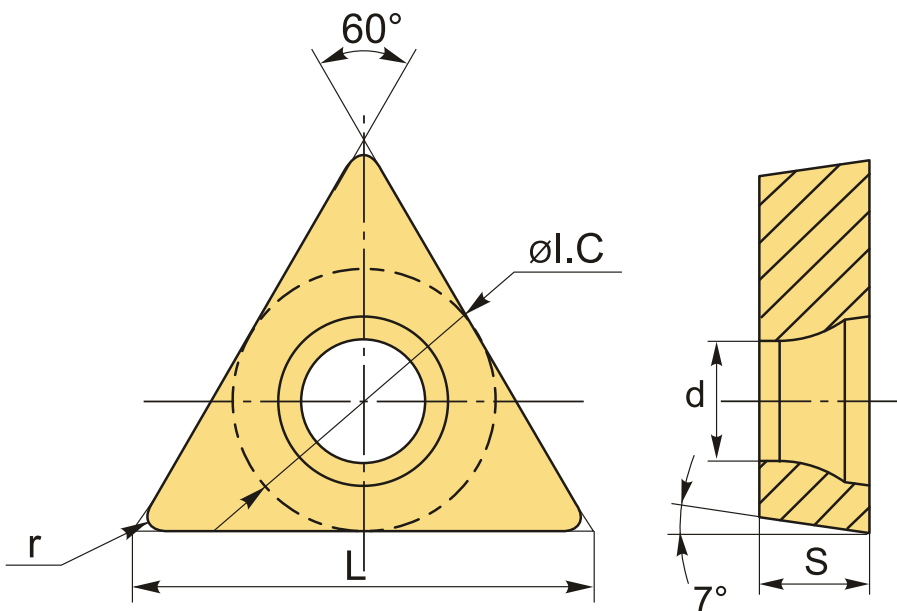

ТЕХНИЧЕСКИЕ ХАРАКТЕРИСТИКИ

Бренд:	MZG
Вид обработки:	M (получистовая)
Марка:	TCMX
Вид пластины:	твердосплавные
Тип пластины (форма):	T-треугольная
Размер пластины:	16

Обр-мый материал:	Р (сталь) М (нержавеющая сталь)
-------------------	------------------------------------

Радиус, г:	0.4 мм
------------	--------

Стружкой фрезерования:	SL-MZG
------------------------	--------

Сплав фрезерования:	ZP15
---------------------	------

L:	16 мм
----	-------

ØI.C:	9.525 мм
-------	----------

S:	3.97 мм
----	---------

d:	4.4 мм
----	--------

Вес:	0.006 кг
------	----------

Вес:	0.006 кг
------	----------

