



TCMX100304E ZP15 пластина для фрез

Код: 35502

5 938 Т с НДС (за 1шт.)

Бренд: MZG



ОПИСАНИЕ

Сменная твердосплавная пластина по металлу TCMX. Треугольная 60°. Группа обрабатываемых материалов по ISO: P, M.

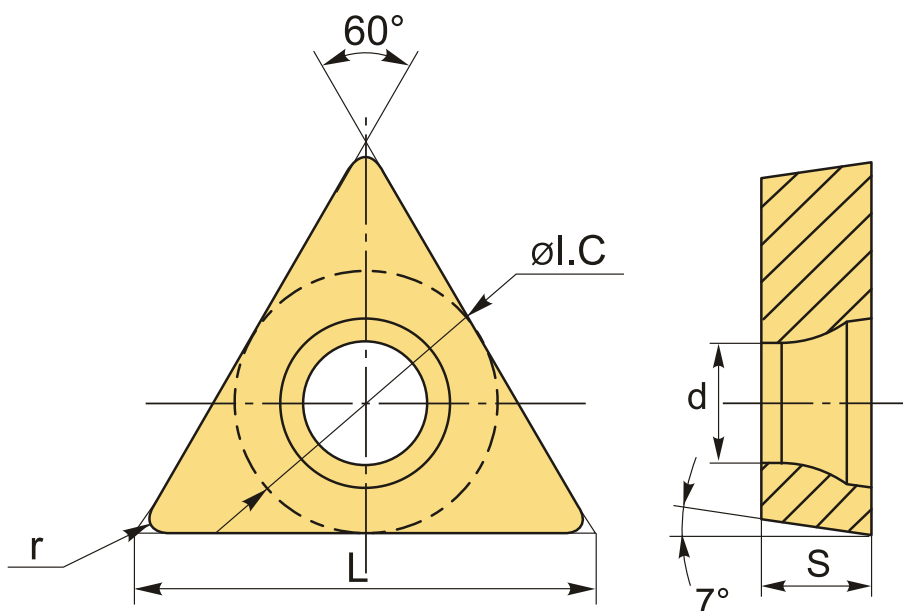

ТЕХНИЧЕСКИЕ ХАРАКТЕРИСТИКИ

Бренд:	MZG
Вид обработки:	M (получистовая)
Марка:	TCMX
Вид пластины:	твердосплавные
Тип пластины (форма):	T-треугольная
Размер пластины:	10

Обр-мый материал:	Р (сталь) М (нержавеющая сталь)
-------------------	------------------------------------

Радиус, г:	0.4 мм
------------	--------

Сплав фрезерования:	ZP15
---------------------	------

L:	10 мм
----	-------

ØI.C:	6 мм
-------	------

S:	3.18 мм
----	---------

d:	2.7 мм
----	--------

Вес:	0.002 кг
------	----------

Вес:	0.002 кг
------	----------

