



**RPEW0802MO ZP152** пластина для фрез

Код: 35451

**1 188 ₮** с НДС (за 1шт.)

Бренд: MZG



## ОПИСАНИЕ

Сменная твердосплавная пластина по металлу RPEW. Круглая. Группа обрабатываемых материалов по ISO: P, M.  
Круглые твердосплавные пластины для фрезерования RPEW.

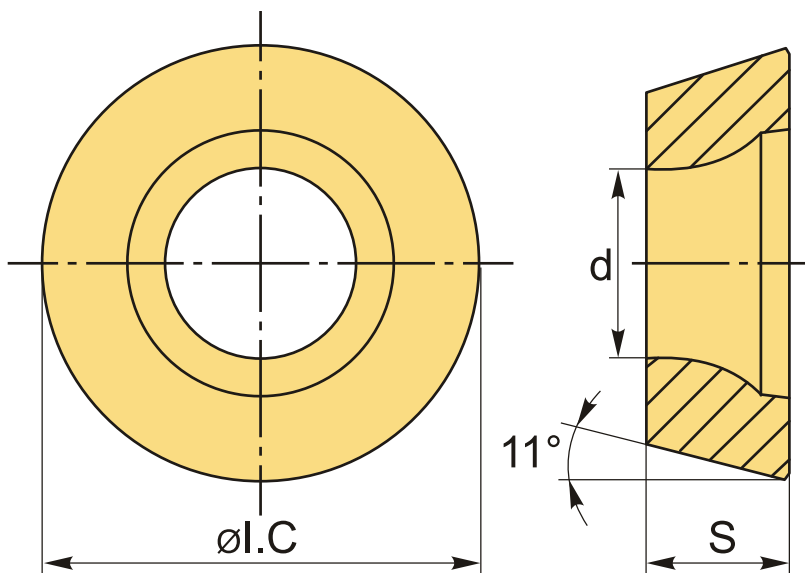

## ТЕХНИЧЕСКИЕ ХАРАКТЕРИСТИКИ

Бренд:	MZG
Вид обработки:	M (получистовая)
Марка:	RPEW
Вид пластины:	твердосплавные
Тип пластины (форма):	R-круглая
Размер пластины:	8

Обр-мый материал:

Р (сталь)  
М (нержавеющая сталь)

Сплав фрезерования:

ZP152

ØI.C:

8 мм

S:

2.47 мм

d:

3.5 мм

Вес:

0.002 кг

Вес:

0.002 кг

