

**7201-0020-03 Тиски станочные пневматические поворотные (250*320)**

Код: 34825

1 393 928 ₸ с НДС (за 1 шт.)

Бренд: БЗСП

**ОПИСАНИЕ**

Тиски станочные поворотные пневматические с гидравлическим усилением предназначены для закрепления деталей при механической обработке металлов резанием на фрезерных, строгательных, сверлильных и др. станках. Ширина губок 250 мм.

Обратите внимание! Тиски имеют основание в виде прямоугольника с размерами 360x200 мм.

- Класс точности тисков Н и П по ГОСТ 16518 (DIN 6370).
- Корпусные детали тисков изготовлены из чугуна.
- Установка тисков на столе осуществляется с помощью шпонок, крепление с помощью пазов.
- Зажим заготовки производится посредством пакета тарельчатых пружин, которые предварительно сжаты силовым механизмом.
- Силовой механизм представляет собой встроенный пневмогидроуселитель.
- Зажим заготовки тарельчатыми пружинами обеспечивает безопасность закрепления деталей при полном падении давления воздуха в сети.
- Номинальное давление воздуха 0.6 МПа.

Комплектация:

1. Кольца уплотнительные 5 шт (большие), 2 шт (маленькие).
2. Манжета -1 шт.
3. Гайка -1 со штуцеров - 1 шт.
4. Винт М6х16 - 2 шт.
5. Рукоятка - 1 шт.
6. Шпонка - 2 шт.

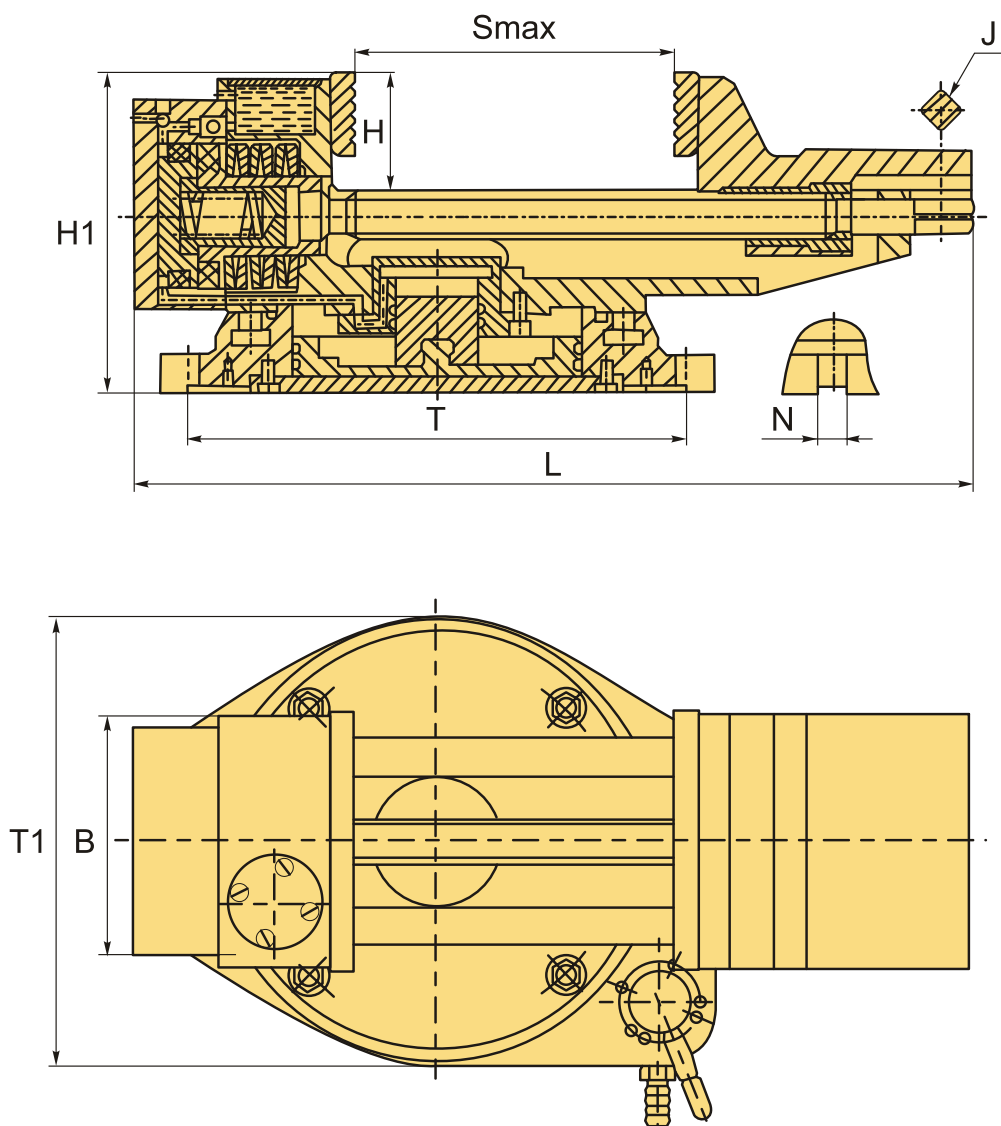

ТЕХНИЧЕСКИЕ ХАРАКТЕРИСТИКИ

Бренд:	БЗСП
J:	19 мм
Вид оснастки:	Тиски
Материал тисков:	Чугун
Механизм позиционирования:	Поворотный
Особенности тисков:	пневматические поворотные станочные (машинные)
Применение:	для фрезерных и сверлильных станков для фрезерных станков
Серия тисков:	7201-03ГП

Рабочий ход, Smax:	320 мм
Ширина губок, B:	250 мм
T:	360x200 мм
T1:	338 мм
H1:	240 мм
N:	18 мм
H:	80 мм
L:	720 мм
Усилие зажима:	6628 кгс
Вес:	131.500 кг
Габариты (длина/ширина/высота):	87x44x36 см
Вес:	131.500 кг

