

Поворотный стол ТТ-24

Код: 34668

911 219 Т с НДС (за 1 шт.)

Бренд: CNCМ



ОПИСАНИЕ

Наклоняемый стол для установки заготовки под углом для фрезерования и других операций. Диапазон - 45° до +45°. Паз для установки 16 мм.

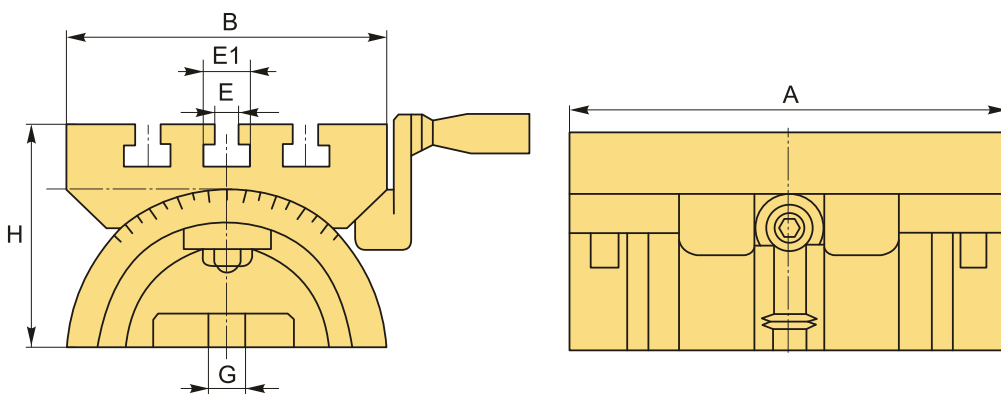

ТЕХНИЧЕСКИЕ ХАРАКТЕРИСТИКИ

Бренд:	CNCМ
Тип стола:	ТТ
A:	610 мм
B:	307 мм
E:	16 мм
E1:	29 мм
Установочный паз, G:	20 мм
H:	148 мм
Вес:	120.000 кг

Габариты (длина/ширина/высота):

64x35x33 см

Вес:

120.000 кг

