



BT40-AG90-BT40-80 Угловая фрезерная головка

Код: 34352

3 080 350 Т с НДС (за 1 шт.)

Бренд: Bright-
tools



ОПИСАНИЕ

Угловая головка BT-AG-BT используется для расширения диапазона возможностей станка. Широко используется для крупногабаритных заготовок. Тип хвостовика **BT40**, крепление для оправок с конусом **BT40**. Угол наклона **90** градусов. Угол поворота головки регулируемый **0-360** градусов. Без канала для СОЖ.

С помощью BT-AG-BT головки значительно меняется функционал станка. В отличие от угловых блоков, предназначенных для работы с ограниченными размерами инструмента и не большими усилиями резания, это полноценное продолжение шпинделя. Может работать с любым нагруженным инструментом.

Комплект: ключи, кейс, болт (для зажима инструмента или оправок).

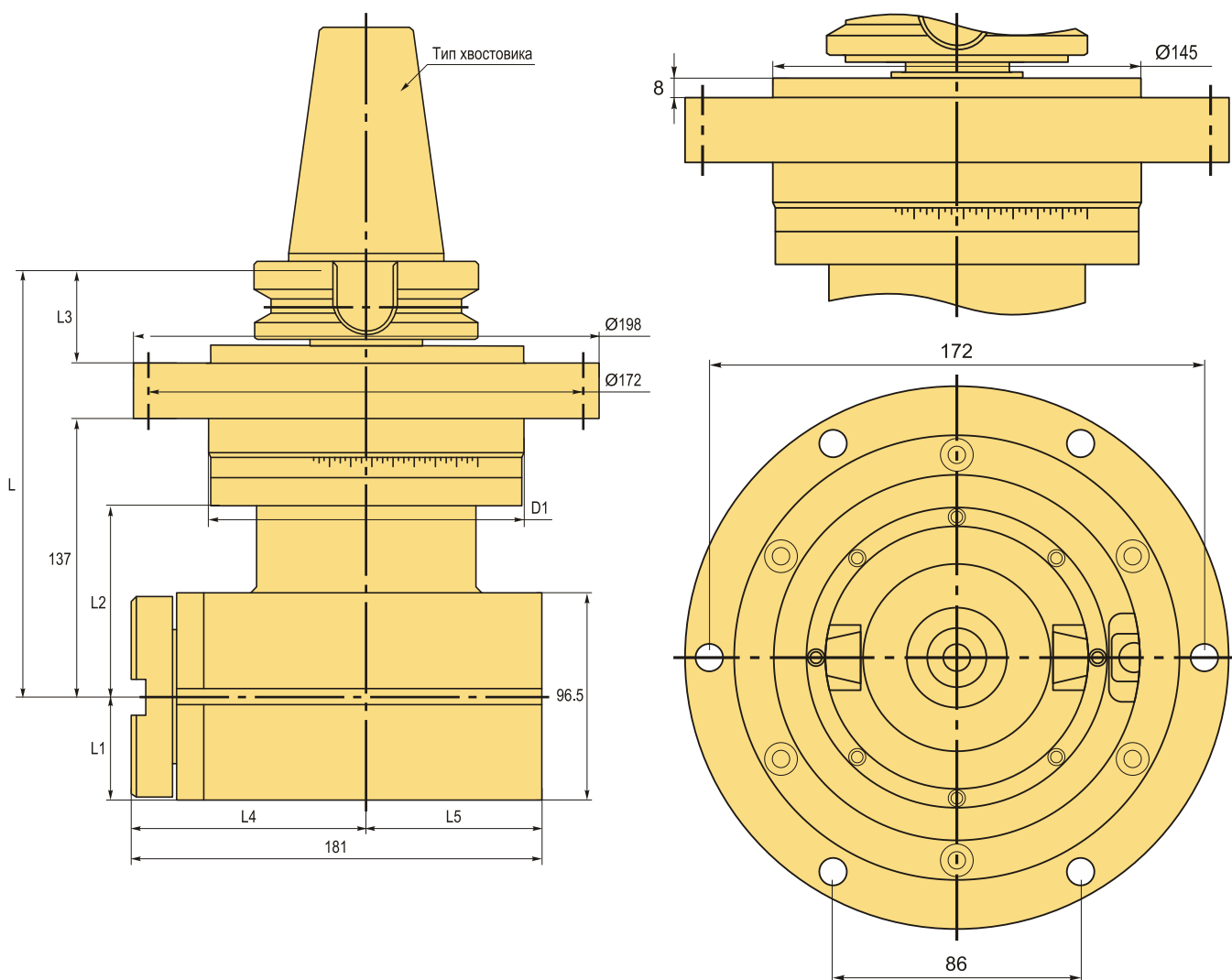

Внимание! Применяя угловую фрезерную головку с автоматической сменой инструмента убедитесь, что её вес и габаритные размеры соответствуют возможностям сменщика инструмента Вашего станка!
После монтажа неподвижного блока или фланца угловой фрезерной головки убедитесь, что они не мешают работе узла автоматической смены инструмента!

ТЕХНИЧЕСКИЕ ХАРАКТЕРИСТИКИ

Бренд:	Bright-tools
D1:	140.3 мм
L:	205.5 мм
L1:	46.5 мм
L2:	86 мм
L3:	43 мм
L4:	105 мм
L5:	76 мм
Биение:	0.005 мм
Для крепления:	BT40
Максимальная мощность:	6 кВт
Максимальная скорость:	3000 об/мин
Максимальный крутящий момент:	100 Nm
Материал:	Сталь
Направление вращения:	Левое-Правое
Охлаждение:	Без каналов для СОЖ
Серия:	BT-AG90-BT
Соотношение скоростей:	1:1
Тип хвостовика:	BT40
Угол наклона:	90 °
Вес:	25.200 кг

Габариты (длина/ширина/высота):

41x30x28 см

Вес:

25.200 кг

