



WCMX030208-MF DC6018S пластина  
твердосплавная для сверл

Код: 34025

**2 545 ₮** с НДС (за 1шт.)

Бренд: DSCNC



## ОПИСАНИЕ

Твердосплавная пластина для корпусных сверл WCMX. Группа обрабатываемых материалов по ISO: М.

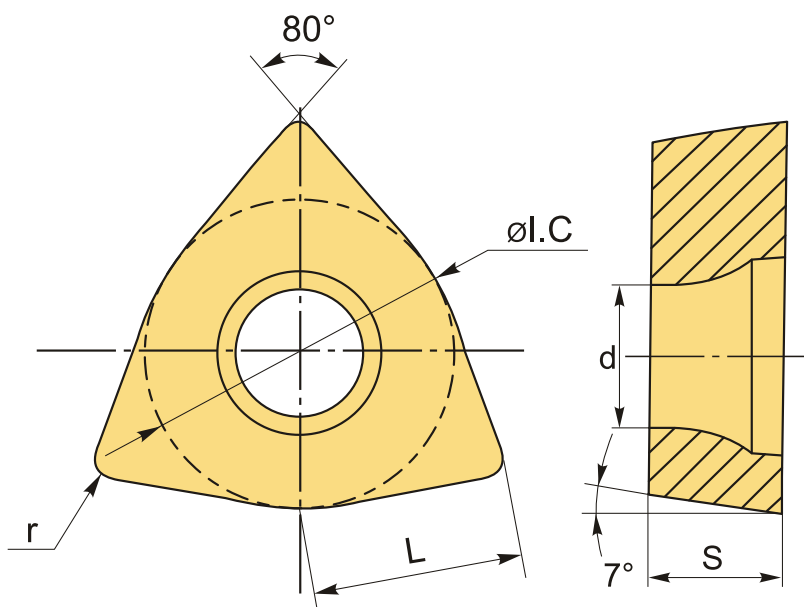

## ТЕХНИЧЕСКИЕ ХАРАКТЕРИСТИКИ

Бренд:	DSCNC
Количество режущих кромок:	3
Марка:	WCMX
Вид пластины:	твердосплавные
Тип пластины (форма):	W-тригональная
Задний угол:	7°
Размер пластины:	3

Обр-мый материал:

M (нержавеющая сталь)

Радиус, r: 0.8 мм

L: 3.8 мм

ØI.C: 5.56 мм

S: 2.38 мм

d: 2.8 мм

Сплав сверления: DC6018S

Стружкой сверления: MF-D

Вес: 0.002 кг

Вес: 0.002 кг

