



**WCMT06T308-MF DC6018S пластина  
твердосплавная для сверл**

Код: 34023

**3 651 Т** с НДС (за 1 шт.)

Бренд: DSCNC



**ОПИСАНИЕ**

Сменная твердосплавная пластина по металлу WCMT. Тригональная. Группа обрабатываемых материалов по ISO: M.

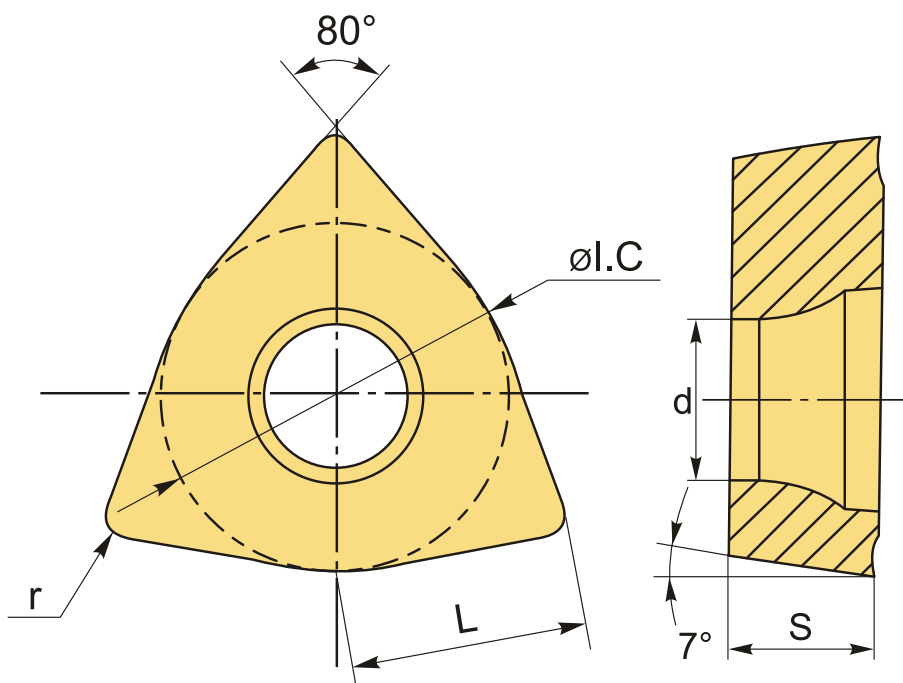

**ТЕХНИЧЕСКИЕ ХАРАКТЕРИСТИКИ**

Бренд:	DSCNC
Количество режущих кромок:	3
Марка:	WCMT (C)
Вид пластины:	твердосплавные
Тип пластины (форма):	W-тригональная
Задний угол:	7°

Размер пластины:	6
Обр-мый материал:	M (нержавеющая сталь)
Радиус, r:	0.8 мм
L:	6.5 мм
ØI.C:	9.525 мм
S:	4.2 мм
d:	3.75 мм
Сплав сверления:	DC6018S
Стружкой сверления:	MF-D
Вес:	0.002 кг
Вес:	0.002 кг

