



**RDMW1605MOT-PM DC6018 пластина  
твердосплавная для фрез**

Код: 33965

**8 272 Т** с НДС (за 1шт.)

Бренд: DSCNC



## ОПИСАНИЕ

Сменная твердосплавная пластина по металлу RDMW. Группа обрабатываемых материалов по ISO: М.

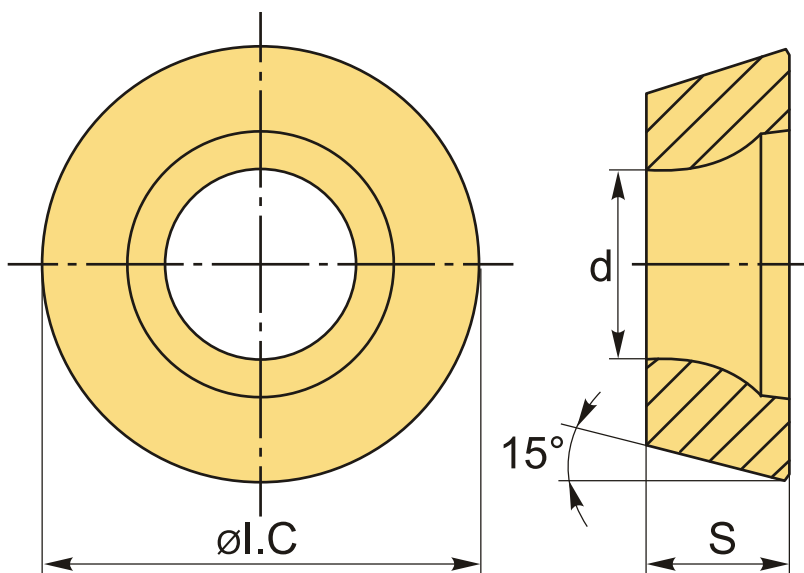

## ТЕХНИЧЕСКИЕ ХАРАКТЕРИСТИКИ

Бренд:	DSCNC
Вид обработки:	М (получистовая) R (черновая)
Марка:	RDMW
Вид пластины:	твердосплавные
Тип пластины (форма):	R-круглая
Размер пластины:	16
Обр-мый материал:	М (нержавеющая сталь)

Стружкой фрезерования: PM-D

Сплав фрезерования: DC6018

ØI.C: 16 мм

S: 5.6 мм

d: 5.5 мм

Вес: 0.012 кг

Вес: 0.012 кг

