



RDMW1204MOT-PM DC6028S пластина
твердосплавная для фрез

Код: 33964

1 947 Т с НДС (за 1шт.)

Бренд: DSCNC



ОПИСАНИЕ

Сменная твердосплавная пластина по металлу RDMW. Группа обрабатываемых материалов по ISO: М.

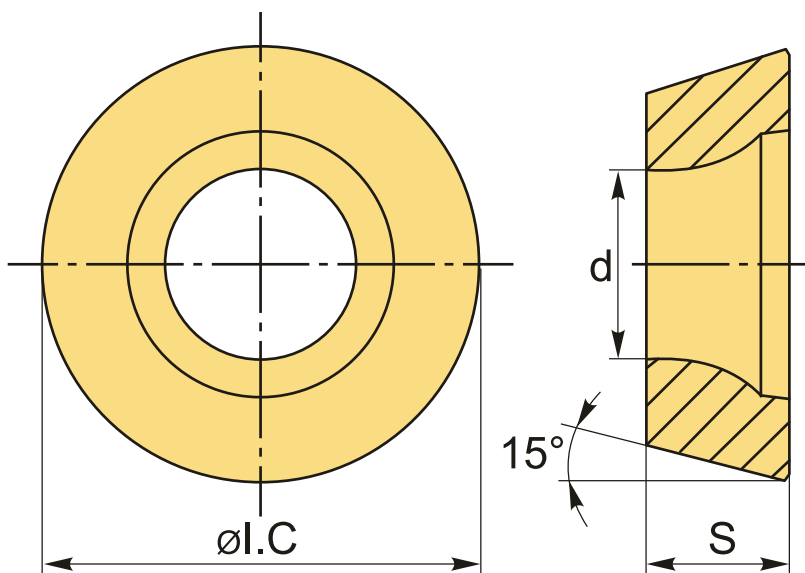

ТЕХНИЧЕСКИЕ ХАРАКТЕРИСТИКИ

Бренд:	DSCNC
Вид обработки:	L (чистовая)
Марка:	RDMW
Вид пластины:	твердосплавные
Тип пластины (форма):	R-круглая
Размер пластины:	12
Обр-мый материал:	М (нержавеющая сталь)

Стружкой фрезерования:

PM-D

Сплав фрезерования:

DC6028S

ØI.C:

12 мм

S:

4.8 мм

d:

4.4 мм

Вес:

0.006 кг

Вес:

0.006 кг

