



QCMT10T304-СМ DC6018S пластина  
твердосплавная для сверла

Код: 33963

**6 794 Т** с НДС (за 1шт.)

Бренд: DSCNC



## ОПИСАНИЕ

Сверлильная пластина для сверл по металлу. Группа обрабатываемых материалов по ISO: М.

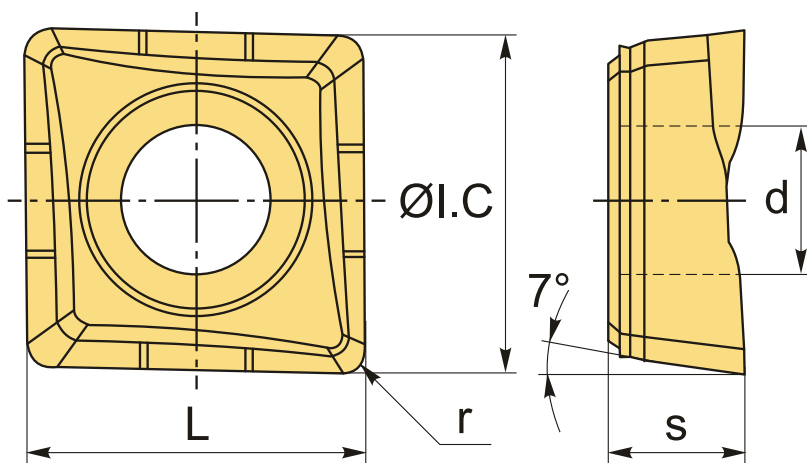

## ТЕХНИЧЕСКИЕ ХАРАКТЕРИСТИКИ

Бренд:	DSCNC
Количество режущих кромок:	2
Марка:	QCMT
Вид пластины:	твердосплавные
Тип пластины (форма):	Z-другая форма
Задний угол:	7°
Размер пластины:	10
Обр-мый материал:	М (нержавеющая сталь)
Радиус, r:	0.4 мм

L:	10.5 мм
ØI.C:	10.5 мм
S:	3.97 мм
d:	4.1 мм
Сплав сверления:	DC6018S
Стружкой сверления:	CM-D
Вес:	0.006 кг
Вес:	0.006 кг

